

**ГРАД СОМБОР**

**ГРАДСКА УПРАВА**



## **КОНКУРСНА ДОКУМЕНТАЦИЈА**

за јавну набавку број **404-148/2018-VIII**

отворени поступак - набавка радова:

**ЗАМЕНА ПОСТОЈЕЋИХ СВЕТИЉКИ СА ЕНЕРГЕТСКИ ЕФИКАСНИЈИМ  
ЛЕД СВЕТИЉКАМА (ЗАМЕНА ЖИВИНИХ СВЕТИЉКИ)**

Рок за подношење понуда	<b>17.09.2018. године</b> <b>до 13,00 часова</b>
Јавно отварање понуда	<b>17.09.2018. године</b> <b>у 13,30 часова</b>

Сомбор, септембар 2018. године

На основу чл. 32. и 61. Закона о јавним набавкама („Службени гласник РС”, бр. 124/12, 14/15 и 68/15, у даљем тексту: ЗЈН), чл. 2. Правилника о обавезним елементима конкурсне документације у поступцима јавних набавки и начину доказивања испуњености услова („Службени гласник РС”, бр. 86/15), Одлуке о покретању поступка јавне набавке број 404-148/2018-VIII и Решења о образовању комисије за јавну набавку 02-213/2018-VIII , припремљена је:

**КОНКУРСНА ДОКУМЕНТАЦИЈА**  
**у отвореном поступку за јавну набавку – ЗАМЕНА ПОСТЈЕЋИХ СВЕТИЉКИ**  
**СА ЕНЕРГЕТСКИ ЕФИКАСНИЈИМ ЛЕД СВЕТИЉКАМА (ЗАМЕНА ЖИВИНИХ**  
**СВЕТИЉКИ) ЈН бр 404-148/2018-VIII**

Конкурсна документација садржи:

<b>Поглавље</b>	<b>Назив поглавља</b>	<b>Страна</b>
I	Општи подаци о јавној набавци	3.
II	Врста, техничке карактеристике (спецификације), квалитет, количина и опис добара, радова или услуга, начин спровођења контроле и обезбеђења гаранције квалитета, рок извршења, место извршења или испоруке добара, евентуалне додатне услуге и сл.	4.
III	Техничка документација и планови	12.
IV	Услови за учешће у поступку јавне набавке из чл. 75. и 76. ЗЈН и упутство како се доказује испуњеност тих услова	13.
V	Критеријуми за доделу уговора	19.
VI	Обрасци који чине саставни део понуде	20.
VII	Модел уговора	34.
VIII	Упутство понуђачима како да сачине понуду	45.

## I ОПШТИ ПОДАЦИ О ЈАВНОЈ НАБАВЦИ

### 1. Подаци о наручиоцу

Наручилац: Град Сомбор

Адреса: Трг цара Уроша бр. 1, 25000 Сомбор

Матични број: 08337152;

ПИБ: 100123258

Интернет страница наручиоца: [www.sombor.rs/javne-nabavke](http://www.sombor.rs/javne-nabavke)

### 2. Врста поступка јавне набавке

Предметна јавна набавка се спроводи у отвореном поступку, у складу са Законом и подзаконским актима којима се уређују јавне набавке.

### 3. Предмет јавне набавке

Предмет јавне набавке је набавка радова бр. **404-148/2018-VIII – ЗАМЕНА ПОСТОЈЕЋИХ СВЕТИЉКИ СА ЕНЕРГЕТСКИ ЕФИКАСНИЈИМ ЛЕД СВЕТИЉКАМА (ЗАМЕНА ЖИВИНИХ СВЕТИЉКИ)**

Јавна набавка није обликована по партијама.

– *назив и ознака из општег речника набавке*

[31500000 - Расветна опрема и електричне светиљке](#)

### 4. Циљ поступка

Поступак јавне набавке се спроводи ради закључења уговора о јавној набавци.

### 5. Контакт (лице или служба)

Лице (или служба) за контакт: Маријана Рилке, дипл.екон.

Е - mail адреса [mrilke@sombor.rs](mailto:mrilke@sombor.rs)

**II ВРСТА, ТЕХНИЧКЕ КАРАКТЕРИСТИКЕ (СПЕЦИФИКАЦИЈЕ), КВАЛИТЕТ, КОЛИЧИНА И ОПИС ДОБАРА, РАДОВА ИЛИ УСЛУГА, НАЧИН СПРОВОЂЕЊА КОНТРОЛЕ И ОБЕЗБЕЂИВАЊА ГАРАНЦИЈЕ КВАЛИТЕТА, РОК ИЗВРШЕЊА, МЕСТО ИЗВРШЕЊА ИЛИ ИСПОРУКЕ ДОБАРА, ЕВЕНТУАЛНЕ ДОДАТНЕ УСЛУГЕ И СЛ.**

ТЕХНИЧКА СПЕЦИФИКАЦИЈА

Понуђач је дужан уз понуду приложити сертификате који доказују да је светиљка прошла следеће тестове:

1. тест електромагнетске компатибилности (ЕМЦ) према стандарду ЕН 55015,
2. тест отпорности на удар (ИК тест) према стандарду ЕН 62262,
3. тест механичке заштите (ИП тест) према стандарду ЕН 60598-1
4. термички тест према стандарду ЕН 60598-1.
5. Опрема за заштиту од атмосферског пражњења према стандарду ЕН 61547
6. Извештај о мерењу фотометријских карактеристика према стандардима ЛМ79-08
7. Општи захтеви за компетентност лабораторија за испитивање и лабораторија за еталонирање, према стандарду ИСО 17025

Уз понуду **доставити** и декларацију о усаглашености са СЕ знаком, ЕNEC сертификат, као и акредитацију лабораторије у којој су вршена тестирања светиљки.

1. Кућиште мора да има фабрички утиснут број на кућишту светиљке.
2. Драјвер светиљке мора бити са логом произвођача, са могућношћу димовања.
3. Светиљка мора поседовати слободан простор за уградњу модула за даљинско управљање минималних димензија 135mmx60mmx55mm осим светиљке 35 W.
4. Обрачун ставке бр.10 се врши на основу фактуре надлежне ЕД.
5. По изведеним радовима Извођач мора да изврши фотометријско мерење на терену у присуству надзорног органа и о томе изда Извештај, негативно одступање средње измерене вредности осветљености, од фотометријских прорачуном утврђених вредности, не сме бити веће од -10%. Радови неће бити примљени док се наведени недостатак не отклони. Инструмент за мерење мора бити баждарен од стране овлашћене институције.

**„Понуђач је у обавези да достави фајлове (матрице) за прорачун на УСБ флеш меморији, због провере прорачуна осветљености.**

**Понуђач је дужан да уз понуду достави узорак светиљке, од сваког понуђеног типа по један комад, због провере расположивог простора за евентуалну уградњу модула за даљинско управљање и неопходан алат за отварање кућишта светиљки“**

Узорке након провере и доношења одлуке о додели уговора понуђачи могу преузети у року од 20 дана у Одељењу за комуналне послове на адреси Наручиоца .

Кућиште, поклопац и део за предспојне направе мора бити урађен од легуре алуминијума.

Извођач мора заменити неисправну светилјку у року од 15 дана од дана када га Назорни орган обавести. Под исправним ЛЕД панелом се сматра 100% исправност свих ЛЕД диода на панелу.

Светилјке постају власништво Града Сомбора по завршетку радова.

### **Спецификација радова**

Светилјке снаге 150 W (минимално 150 lm/W), која се монтира у улици:

1. Апатински пут (класа М3) од раскрснице улица Максима Горког и Апатинског пута до Апатинског моста (преко канала). Монтира се 25 светилјки и то 23 светилјке на постојеће конзоле дужине 4 м и 2 светилјке на конзоле типа СО 1,5 које се монтирају постојећем АБ стубу.

Понуђач је у обавези да достави за наведену светилјку, фотометријски прорачун урађен у одговарајућем програму. Фотометријски прорачун мора бити уређен са матрицом светилјке која се нуди. Улазни параметри за прорачун наведеног типа светилјке су:

- Минимално осветљење 10 лукса
- Минимална вредност средњег осветљења 20 лукса
- Висина монтаже светилјке 11,5м
- Ширина улице 6м
- Растојање између стубова 28,5м
- Оса стуба је удаљена од улице 2м
- Светилјка се монтира на конзолу која је дужине 4м од осе стуба
- Коловоз класа асфалта Р3 Qo = 0.07
- Угао светилјке до ±15°.
- Фактор одржавања МФ=0.80

Свака страна прорачуна мора бити оверена од стране одговорног пројектанта лиценца 350, са печатом и својеручним потписом. Уколико се користи софтвер за прорачун на страном језику, странице прорачуна које садрже улазне и излазне параметре треба да буду преведене на српски језик и оверене од стране одговорног пројектанта (или судског тумача). Оптички центар у односу на коловоз: одређује се на основу удаљења стуба и позиције оптичког центра свјетилјке (навести у фотометријском прорачуну).

Светилјке снаге 120 W (минимално 150 lm/W), које се монтирају у улицама:

1. Максима Горког (класа М4) . Поставља се 12 (дванаест) комада.
2. Цела улица Арсенија Чарнојевића (класа М4). Монтира се 13 (тринаест)

светиљки.

3. Улица Белог Голуба (*је некатегоризована*). Монтирају се 4 (четири) светиљке. Понуђач је у обавези да достави за наведену светиљку фотометријски прорачун урађен у одговарајућем програму. Фотометријски прорачун мора бити уређен са матрицом светиљке која се нуди. Улазни параметри за прорачун наведеног типа светиљке су:

- Минимално осветљење 8 лукса
- Минимална вредност средњег осветљења 15 лукса
- Висина монтаже светиљке 10м
- Ширина улице 5м
- Растојање између стубова 27,5м
- Оса стуба је удаљена од улице 1м
- Светиљка се монтира на конзолу која је дужине 1,5м од осе стуба
- Коловоз класа асфалта Р3  $Q_0 = 0.07$
- Угао светиљке до  $\pm 15^\circ$ .
- Фактор одржавања  $M\Phi = 0.80$

Свака страна прорачуна мора бити оверена од стране одговорног пројектанта лиценца 350, са печатом и својеручним потписом. Уколико се користи софтвер за прорачун на страном језику, подаци поребни за прорачун и тражени резултати прорачуна морају бити преведени на српски језик и оверени од стране одговорног пројектанта. Оптички центар у односу на коловоз: одређује се на основу удаљења стуба и позиције оптичког центра светиљке (навести у фотометријском прорачуну).

Светиљке снаге 60 W које се монтирају у улицама:

1. Владике Николаја (класа М6) целом дужином. Монтира се 12 светиљки.
2. Фрање Рачког (класа М6) целом дужином. Монтира се 5 (пет) светиљки

Понуђач је у обавези да достави за наведену светиљку фотометријски прорачун урађен у одговарајућем програму. Фотометријски прорачун мора бити уређен са матрицом светиљке која се нуди. Улазни параметри за прорачун наведеног типа светиљке су:

- Минимално осветљење 5 лукса
- Минимална вредност средњег осветљења 10 лукса
- Висина монтаже светиљке 10м
- Ширина улице 6,5м
- Растојање између стубова 25,5м
- Оса стуба је удаљена од улице 1м
- Светиљка се монтира на конзолу која је дужине 2,5м од осе стуба
- Коловоз класа асфалта Р3 Qo = 0.07
- Угао светиљке до  $\pm 15^\circ$ .
- Фактор одржавања МФ=0.80

Свака страна прорачуна мора бити оверена од стране одговорног пројектанта лиценца 350, са печатом и својеручним потписом. Уколико се користи софтвер за прорачун на страном језику, подаци поребни за прорачун и тражени резултати прорачуна морају бити преведени на српски језик и оверени од стране одговорног пројектанта. Оптички центар у односу на коловоз: одређује се на основу удаљења стуба и позиције оптичког центра свјетиљке (навести у фотометријском прорачуну).

Наведене улице у којима се монтирају светиљке 35 W су некатегоризоване. Фотометријски прорачун је потребно урадити за површину 30x5м, оптичка висина светиљке 6м, позиција светиљке је по средини дуже стране задате површине (15м са једне, 15 м са друге стране), а " светиљка се налази изнад коловоза, удаљена 0,5м од дуже стране задате површине (30м x 5м) а у простору изнад коловоза".

Светиљке снаге 35 W ((минимално 145 lm/W),) које се монтирају у улицама:

На територији града Сомбора.

1	VI личке дивизије	1
2	Ади Ендреа	3
3	Амброзија Шарчевића	6
4	Алексе Шантића	3
5	Аугуста Цесарца	4
6	Аугуста Шеное	3
7	Бала Иштвана	2
8	Бачванска	2
9	Бањалучка	2
10	Барањска	2
11	Батинска	1

12	Богољуба Јефтића	1
13	Божидара Аџије	1
14	Браће Лукачев	4
15	Борачка	2
16	Босанска	5
17	Бошка Туџића	1
18	Браће Миладинов	1
19	Чихаш Бенеа	1
20	Ђорђа Натошевића	1
21	Др Радивоја Симоновића	2
22	Динарска	3
23	Др Ђорђа Лазића	1
24	Душана Мудрака	4
25	Душана Станичкова	3
26	Дубровачка	2
27	Дује Марковића	2
28	Дунавска	2
29	Ђуре Салаја	1
30	Душана Радовића	2
31	Игманска	1
32	Илије Гарашанина	1
33	Ивана Косанчића	2
34	Ивана Мажуранића	1
35	Ивана Горана Ковачића	2
36	Иве Андрића	3
37	Георги Димитрова	3
38	Јакова Игњатовића	2
39	Јована Скерлића	1
40	Јоргованска	8
41	Јована Дучића	7
42	Јожефа Флосбергера	2
43	Југ Богдана	2
44	Хајдук Вељка	3
45	Стеријина	1
46	Каменка Гагрчина	3
47	Капетанова	1
48	Липов лад	3
49	Ливадска	3
50	Љубице Одаџић	1
51	Маринка Плавшића	2



52	Миладина и Николе Кунића	1
53	Милке Гргуров	1
54	Милутина Радаковића Миће	1
55	Миодрага Петровића Чкаље	1
56	Мите Ценића	2
57	Мите Васиљевића	1
58	Московкса	1
59	Мајора Гавриловића	4
60	Мајора Илића Бајке	3
61	Мајора Тепића	2
62	Милете Протића	1
63	Милоша Црњанског	2
64	Милутина Бојића	1
65	Мите Петровића	3
66	Мостарска	1
67	Нике Грујића	1
68	Николаја Шимића	2
69	Незнаног јунака	1
70	Николе Пашића	1
71	Обзирских жртава	7
72	Омладинска	1
73	Отонa Жупанчића	3
74	Огњена Прице	2
75	Панонска	3
76	Павла Вујисића	1
77	Пере Сегединца	1
78	Петра Деспотовића	1
79	Петра Драпшина	2
80	Петра Кочића	6
81	Петра Прерадовића	3
82	Пинкијева	2
83	Пролетерска	3
84	Раде Дракулића	1
85	Радивоја Ћирпанова	5
86	Радоја Домановића	3
87	Радивоја Кораћа	2
88	Радничка	3
89	Розе Луксембург	2

Наручиоц задржава право промене локације уградње али на територији града.

Понуђач је у обавези да достави за наведену светилку фотометријски прорачун урађен у одговарајућем програму. Фотометријски прорачун мора бити уређен са матрицом светилке која се нуди. Улазни параметри за прорачун наведеног типа светилке су:

Максимална електрична снага светилке 35 W.

- Минимално осветљење 0,3 лукса
- Минимална вредност средњег осветљења 6 лукса
- Висина монтаже светилке 6м
- Ширина улице 5м
- Растојање између стубова 30м
- Коловоз класа асфалта P3 Qo = 0.07
- Угао светилке до  $\pm 15^\circ$ .
- Фактор одржавања MF=0.80

Свака страна прорачуна мора бити оверена од стране одговорног пројектанта лиценца 350, са печатом и својеручним потписом. Уколико се користи софтвер за прорачун на страном језику, подаци поребни за прорачун и тражени резултати прорачуна морају бити преведени на српски језик и оверени од стране одговорног пројектанта.

#### **Носачи светилки:**

##### **Технички опис:**

##### **ТИП 1: CO1,5**

Носач се израђује од два комада челичне бешавне цеви  $\phi 26,9 \times 2,9$  mm дужине приближно 1000mm, а који се савијају по радијусу R900 mm и међусобно спајају варењем тако да се добија носач у облику латиничног слова „C“. Савијени носач се вари на вертикално постављену челичну кутијасту цев  $40 \times 60 \times 3$  mm дужине 350mm, а као његово укрупњене поставља се цев  $\phi 21,3 \times 2,3$  mm приближне дужине 1000mm, савијена по луку R1230mm која повезује носач са вертикалном челичном кутијом. На крај челичног носача поставља се комад цеви  $\phi 60,3 \times 2,9$  mm дужине 100mm, на коју ће се монтирати светилка по избору инвеститора максималне тежине 6 kg.

Спој цеви  $\phi 26,9 \times 2,9$  mm и  $\phi 60,3 \times 2,9$  mm потребно је затворити варењем челичног поклопца.

Све варове на носачу потребно је обрусити, а комплетну конструкцију потребно је припремити за поступак топлог цинковања по стандарду EN ISO 14713:1999 (или одговарајућем), а заштиту топлим цинковањем комплетног носача потребно је урадити по стандарду SRPS EN ISO 1461:2005 (или одговарајућем).

На кутији  $40 \times 60 \times 3$  mm мора постојати рупа  $\phi 16$  за провлачење напојног кабела кроз цев  $\phi 21,3 \times 2,3$  mm.

На крајеве цеви  $40 \times 60 \times 3$  mm, као и на крај цеви  $\phi 21,3 \times 2,3$  mm поставити пластичне црне чепове.

Маса комплетног носача не може бити мања од 6,2kg.

За уградњу комплетног носача, понудом је потребно обухватити испоруку два брезона M12x35, са по две навртке M12 и елестичне подлошке  $\phi 12$ ; или две обујмице израђене од челичног флаха  $40 \times 4$ , које ће бити савијене по стубу максималног пречника  $\phi 250$  и завршно заштићене топлим цинковањем.

(скице носача и вешања су у конкурсној документацији)

**ТИП 3: CO0,5**

Носач се израђује од челичне цеви ф60,3x2,9 mm дужине приближно 520mm која се вари на вертикално постављену челичну кутијасту цев 40x60x3mm дужине 350mm. На крај цеви ф60,3x2,9 mm се монтира светиљка по избору инвеститора максималне тежине 6 kg. На кутији 40x60x3mm мора постојати ф16 за провлачење напојног кабела кроз цев ф60,3x2,9 mm.

Све варове на носачу потребно је обрусити, а комплетну конструкцију потребно је припремити за поступак топлог цинковања по стандарду EN ISO 14713:1999 (или одговарајућем), а заштиту топлим цинковањем комплетног носача потребно је урадити по стандарду SRPS EN ISO 1461:2005(или одговарајућем).

На крајеве цеви 40x60mm,поставити пластичне црне чепове.

Маса комплетног носача не може бити мања од 3,5kg.

За уградњу комплетног носача, понудом је потребно обухватити испоруку два брезона М12x35, са по две навртке М12 и елестичне подлошке ф12; или две обујмице израђене од челичног флаха 40x4, које ће бити савијене по стубу максималног пречника ф250 и завршно заштићене топлим цинковањем.

Инвеститор има право измене угла конзоле.

(скице носача и вешања су у конкурсној документацији)

Датум

М. П.

Понуђач

### III ТЕХНИЧКА ДОКУМЕНТАЦИЈА И ПЛАНОВИ

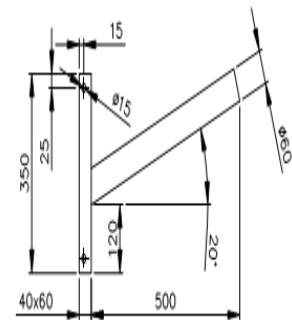
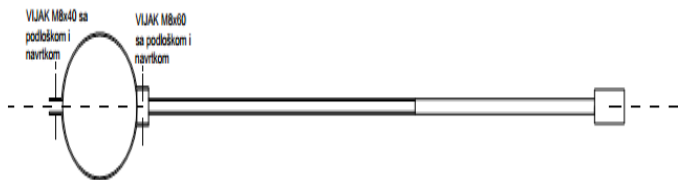
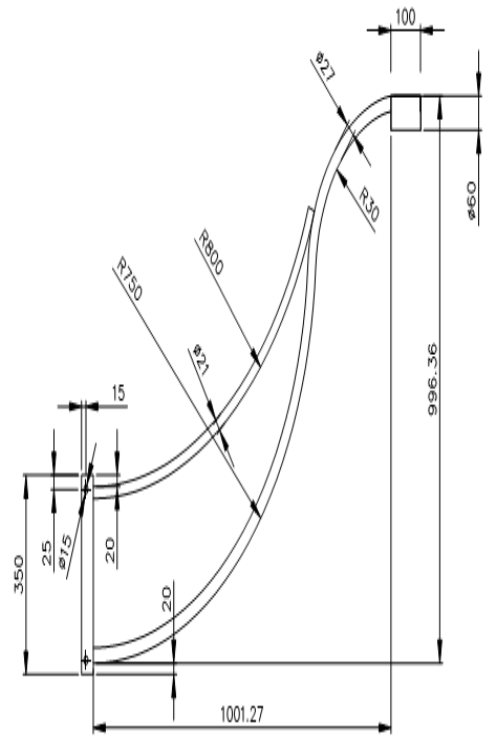
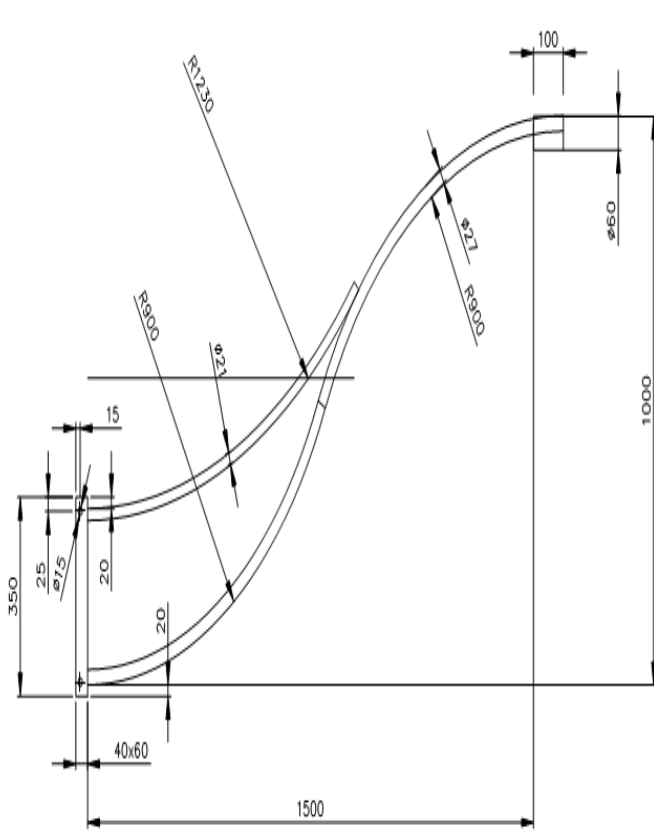

**IV УСЛОВИ ЗА УЧЕШЋЕ У ПОСТУПКУ ЈАВНЕ НАБАВКЕ ИЗ ЧЛ. 75. И 76. ЗЈН И УПУТСТВО КАКО СЕ ДОКАЗУЈЕ ИСПУЊЕНОСТ ТИХ УСЛОВА**

**ОБАВЕЗНИ УСЛОВИ**

У поступку предметне јавне набавке понуђач мора да докаже да испуњава **обавезне услове** за учешће, дефинисане чл. 75. ЗЈН, а испуњеност **обавезних услова** за учешће у поступку предметне јавне набавке, доказује на начин дефинисан у следећој табели, и **то**:

Р.бр	ОБАВЕЗНИ УСЛОВИ	НАЧИН ДОКАЗИВАЊА
1.	Да је регистрован код надлежног органа, односно уписан у одговарајући регистар (чл. 75. ст. 1. тач. 1) ЗЈН);	<b>ИЗЈАВА</b> (Образац 5. у поглављу VI ове конкурсне документације), којом понуђач под пуном материјалном и кривичном одговорношћу потврђује да испуњава услове за учешће у поступку јавне набавке из чл. 75. ст. 1. тач. 1) до 4) и став 2. ЗЈН, дефинисане овом конкурсном документацијом
2.	Да он и његов законски заступник није осуђиван за неко од кривичних дела као члан организоване криминалне групе, да није осуђиван за кривична дела против привреде, кривична дела против животне средине, кривично дело примања или давања мита, кривично дело преваре (чл. 75. ст. 1. тач. 2) ЗЈН);	
3.	Да је измирио доспеле порезе, доприносе и друге јавне дажбине у складу са прописима Републике Србије или стране државе када има седиште на њеној територији (чл. 75. ст. 1. тач. 4) ЗЈН);	
4.	Да је поштовао обавезе које произлазе из важећих прописа о заштити на раду, запошљавању и условима рада, заштити животне средине, као и да нема забрану обављања делатности која је на снази у време подношења понуде (чл. 75. ст. 2. ЗЈН).	

## ДОДАТНИ УСЛОВИ

Понуђач који учествује у поступку предметне јавне набавке мора испунити **додатне услове** за учешће у поступку јавне набавке, дефинисане овом конкурсном документацијом, а испуњеност **додатних услова** понуђач доказује на начин дефинисан у наредној табели, **и то:**

Р.бр.	ДОДАТНИ УСЛОВИ	НАЧИН ДОКАЗИВАЊА
1.	<b>ФИНАНСИЈСКИ КАПАЦИТЕТ</b>	
	<ul style="list-style-type: none"> <li>• Да је у претходне три обрачунске године (2015., 2016. и 2017. год.) остварио укупан пословни приход, (за све 3 године) у минималном укупном износу од 8.000.000,00 динара без ПДВ-а</li> <li>• Да у претходних шест месеци од дана објављивања Позива за достављање понуда (рачунајући и дан објављивања Позива) није био у блокади на текућим рачунима отворених код пословних банака за обављање платног промета.</li> </ul>	
2.	<b>ПОСЛОВНИ КАПАЦИТЕТ</b>	
	/	
3.	<b>ТЕХНИЧКИ КАПАЦИТЕТ</b>	
	<ul style="list-style-type: none"> <li>• Хидраулична дизалица висинског домета мин.11м <b>минимално 1</b></li> </ul>	
		<p><b>Доказ:</b> Извештај о бонитету Центра за бонитет (Образац БОН-ЈН) Агенције за привредне регистре, који мора да садржи: статусне податке понуђача, сажети биланс стања и биланс успеха за претходне три обрачунске године (2015, 2016 и 2017), показатеље за оцену бонитета за претходне три обрачунске године. - Потврда НБС да понуђач у претходних шест месеци од дана објављивања позива за достављање понуда (рачунајући и дан Позива) није био у блокади, тј. био неликвидан.</p> <p><b>Доказ;</b> Пописна листа оверена и од стране овлашћеног лица потписана тј. извод из књиговодствене картице или фотокопија књиговодствене картице на дан 31.12.2017. године из које се види да је понуђач власник основних средстава тражених у оквиру довољног техничког капацитета (понуђач је дужан да на пописним листама <b>јасно обележи - маркира механизацију</b> која је неопходна у</p>

		<p>оквиру траженог техничког капацитета) <b>или</b></p> <ul style="list-style-type: none"> <li>- други доказ из којег се на несумњиви начин може утврдити право власништва или право располагања, (уговор о закупу, лизингу или уговор о пословно техничкој сарадњи и слично). Уз Уговоре приложити доказ да је закуподавац или давалац лизинга власник тражене опреме.</li> <li>- за возила се прилаже фотокопија очитане саобраћајне дозволе и полиса осигурања</li> <li>- у случају да је понуђач постао власник основних средстава тражених у оквиру довољног техничког капацитета после 31.12.2017. године, уместо пописне листе може доставити други доказ из којег се јасно може утврдити да је власник траженог основног средства (рачун или купопродајни уговор и др.).</li> </ul> <p><b>Напомена:</b> Уколико понуђач није власник покретне маханизације, потребно је да достави доказе да исте има на располагању (уговор да има на располагању тражено возило, сагласност лизинг куће - уколико је возило у власништву лизинг куће)</p>
4.	<b>КАДРОВСКИ КАПАЦИТЕТ</b>	
	<ul style="list-style-type: none"> <li>- Лице са важећом лиценцом одговорног пројектанта број лиценце 350 <b>минимално 1</b></li> <li>- Лице са важећом лиценцом одговорног извођача радова број лиценце 450 <b>минимално 1</b></li> <li>- Понуђач је у обавези да има ангажована минимум три (3) лица - раднике електро струке трећи и четврти степен стручне спреме</li> </ul>	<p><b>Доказ;</b></p> <ul style="list-style-type: none"> <li>* За лица са лиценцом: <ul style="list-style-type: none"> <li>- М обрасце пријаве и одјаве осигурања <u>или</u> уговоре о обављању привремених и повремених послова <u>или</u> уговоре о делу <u>или</u> уговоре о допунском раду, зависно од начина ангажовања.</li> <li>- копије важећих лиценци Инжењерске коморе Србије</li> <li>- потврде Инжењерске коморе Србије да су тражени инжењери – носиоци личних лиценци</li> </ul> </li> <li>* За лица без лиценце која су оспособљена за извођење</li> </ul>

		наведених радова <u>фотокопију доказа о траженој струци; (диплому, уверење, копију радне књижице и сл.);</u>
--	--	--

## УПУТСТВО КАКО СЕ ДОКАЗУЈЕ ИСПУЊЕНОСТ УСЛОВА

- Испуњеност **обавезних услова** за учешће у поступку предметне јавне набавке, наведених у табеларном приказу обавезних услова под редним бројем 1, 2, 3. и 4., у складу са чл. 77. ст. 4. ЗЈН, понуђач доказује достављањем **ИЗЈАВЕ** (Образац 5. у поглављу VI ове конкурсне документације), којом под пуном материјалном и кривичном одговорношћу потврђује да испуњава услове за учешће у поступку јавне набавке из чл. 75. ст. 1. тач. 1) до 4), чл. 75. ст. 2.. ЗЈН, дефинисане овом конкурсном документацијом.  
Испуњеност **додатних услова** за учешће у поступку предметне јавне набавке, наведених у табеларном приказу додатних услова понуђач доказује **достављањем доказа наведених у табеларном приказу.**
- **Уколико понуђач подноси понуду са подизвођачем**, у складу са чланом 80. ЗЈН, подизвођач мора да испуњава обавезне услове из члана 75. став 1. тач. 1) до 4) ЗЈН. У том случају понуђач је дужан да за подизвођача достави **ИЗЈАВУ** подизвођача (Образац 6. у поглављу VI ове конкурсне документације), потписану од стране овлашћеног лица подизвођача и оверену печатом.
- **Уколико понуду подноси група понуђача**, сваки понуђач из групе понуђача мора да испуни обавезне услове из члана 75. став 1. тач. 1) до 4) ЗЈН, а додатне услове испуњавају заједно. У том случају **ИЗЈАВА** (Образац 5. у поглављу VI ове конкурсне документације), мора бити потписана од стране овлашћеног лица сваког понуђача из групе понуђача и оверена печатом.
- Понуђач је дужан да без одлагања писмено обавести наручиоца о било којој промени у вези са испуњеношћу услова из поступка јавне набавке, која наступи до доношења одлуке, односно закључења уговора, односно током важења уговора о јавној набавци и да је документује на прописани начин.
- **Наручилац је пре доношења одлуке о додели уговора дужан да од понуђача, чија је понуда оцењена као најповољнија, затражи да достави копију захтеваних доказа о испуњености услова**, а може и да затражи на увид оригинал или оверену копију свих или појединих доказа. Ако понуђач у остављеном, примереном року, који не може бити краћи од пет дана, не достави тражене доказе, наручилац ће његову понуду одбити као неприхватљиву.



Докази које ће наручилац захтевати су:

- **ОБАВЕЗНИ УСЛОВИ**

1) Чл. 75. ст. 1. тач. 1) ЗЈН, услов под редним бројем 1. наведен у табеларном приказу **обавезних услова – Доказ:**

**Правна лица:** Извод из регистра Агенције за привредне регистре, односно извод из регистра надлежног привредног суда;

**Предузетници:** Извод из регистра Агенције за привредне регистре, односно извод из одговарајућег регистра.

2) Чл. 75. ст. 1. тач. 2) ЗЈН, услов под редним бројем 2. наведен у табеларном приказу **обавезних услова – Доказ:**

**Правна лица:** 1) Извод из казнене евиденције, односно уверење **основног суда** на чијем подручју се налази седиште домаћег правног лица, односно седиште представништва или огранка страног правног лица, којим се потврђује да правно лице није осуђивано за кривична дела против привреде, кривична дела против животне средине, кривично дело примања или давања мита, кривично дело преваре. **Напомена:** Уколико уверење Основног суда не обухвата податке из казнене евиденције за кривична дела која су у надлежности редовног кривичног одељења Вишег суда, потребно је поред уверења Основног суда доставити **И УВЕРЕЊЕ ВИШЕГ СУДА** на чијем подручју је седиште домаћег правног лица, односно седиште представништва или огранка страног правног лица, којом се потврђује да правно лице није осуђивано за кривична дела против привреде и кривично дело примања мита; 2) Извод из казнене евиденције **Посебног одељења за организовани криминал Вишег суда у Београду**, којим се потврђује да правно лице није осуђивано за неко од кривичних дела организованог криминала; 3) Извод из казнене евиденције, односно уверење **надлежне полицијске управе МУП-а**, којим се потврђује да законски заступник понуђача није осуђиван за кривична дела против привреде, кривична дела против животне средине, кривично дело примања или давања мита, кривично дело преваре и неко од кривичних дела организованог криминала (захтев се може поднети према месту рођења или према месту пребивалишта законског заступника). Уколико понуђач има више законских заступника дужан је да достави доказ за сваког од њих.

**Предузетници и физичка лица:** Извод из казнене евиденције, односно уверење **надлежне полицијске управе МУП-а**, којим се потврђује да није осуђиван за неко од кривичних дела као члан организоване криминалне групе, да није осуђиван за кривична дела против привреде, кривична дела против животне средине, кривично дело примања или давања мита, кривично дело преваре (захтев се може поднети према месту рођења или према месту пребивалишта).

**Докази не могу бити старији од два месеца пре отварања понуда.**

3) Чл. 75. ст. 1. тач. 4) ЗЈН, услов под редним бројем 3. наведен у табеларном приказу **обавезних услова - Доказ:**

Уверење Пореске управе Министарства финансија да је измирио доспеле порезе и доприносе и уверење надлежне управе локалне самоуправе да је измирио обавезе по основу изворних локалних јавних прихода или потврду надлежног органа да се понуђач налази у поступку приватизације.

**Докази не могу бити старији од два месеца пре отварања понуда.**

- **ДОДАТНИ УСЛОВИ**

**Доказује се достављањем доказа:**

1) наведени у табеларном приказу **додатних услова – Докази наведени на стр. 14**

**Понуђачи који су регистровани у Регистру понуђача који води Агенција за привредне регистре не достављају доказе о испуњености услова из члана 75. ст. 1. тач. 1) до 4) ЗЈН, сходно чл. 78. ЗЈН.**

Понуђач није дужан да доставља доказе који су јавно доступни на интернет страницама надлежних органа, и то:

- *доказ из члана 75. став 1. тачка 1) ЗЈН понуђачи који су регистровани у регистру који води Агенција за привредне регистре не морају да доставе, јер је јавно доступан на интернет страници Агенције за привредне регистре - [www.apr.gov.rs](http://www.apr.gov.rs))*

Уколико је доказ о испуњености услова електронски документ, понуђач доставља копију електронског документа у писаном облику, у складу са законом којим се уређује електронски документ.

Ако се у држави у којој понуђач има седиште не издају тражени докази, понуђач може, уместо доказа, приложити своју писану изјаву, дату под кривичном и материјалном одговорношћу оверену пред судским или управним органом, јавним бележником или другим надлежним органом те државе.

Ако понуђач има седиште у другој држави, наручилац може да провери да ли су документи којима понуђач доказује испуњеност тражених услова издати од стране надлежних органа те државе.

## V КРИТЕРИЈУМИ ЗА ДОДЕЛУ УГОВОРА

### 1. Критеријум за доделу уговора

Избор најповољније понуде ће се извршити применом критеријума „Економски најповољнија понуда“.

Оценивање и рангирање понуда заснива се на следећим елементима критеријума:

- |   |             |
|---|-------------|
| 1) Понуђена цена (висина понуђене цене) | 60 пондера  |
| 2) Гарантни рок (изражен у годинама)    | 40 пондера  |
| УКУПНО: _____                           | 100 пондера |

1. Понуда са најнижом понуђеном ценом добија максимални број пондера - **60**  
Остале понуде се вреднују по следећој формули:

$$Ц=60 \times (Ц_{\text{мин}} / Ц_{\text{пон}})$$

Ц= број остварених бодова на основу понуђене цене

Ц<sub>мин</sub> = најнижа понуђена цена

Ц<sub>пон</sub> = цена понуђача

### 2. Гарантни рок (изражен у годинама)

ГАРАНТНИ РОК	број пондера
до две године	0
од 2 године до 3 године	10
од 3 године до 4 године	20
од 4 године до 5 година	25
од 5 године до 6 година	30
7 година и више	40

### 2. Елементи критеријума, односно начин, на основу којих ће наручилац извршити доделу уговора у ситуацији када постоје две или више понуда са једнаким бројем пондера

Уколико постоје две или више понуда са истим бројем пондера уговор ће се доделити понуђачу који је понудио дужи гарантни рок.

Уколико ни након примене горе наведеног резервног елемента критеријума није могуће донети одлуку о додели уговора, наручилац ће уговор доделити понуђачу који буде извучен путем жреба. Наручилац ће писмено обавестити све понуђаче који су поднели понуде о датуму када ће се одржати извлачење путем жреба. Жребом ће бити обухваћене само оне понуде које имају једнак број пондера и исти гарантни рок изражен у годинама. Извлачење путем жреба наручилац ће извршити јавно, у присуству понуђача, и то тако што ће називе понуђача исписати на одвојеним папирима, који су исте величине и боје, те ће све те папире ставити у провидну кутију одакле ће извући само један папир. Понуђачу чији назив буде на извученом папиру ће бити додељен уговор. Понуђачима који не присуствују овом поступку, наручилац ће доставити записник извлачења путем жреба.

## **VI ОБРАСЦИ КОЈИ ЧИНЕ САСТАВНИ ДЕО ПОНУДЕ**

- 1) Образац понуде (Образац 1);
- 2) Образац структуре понуђене цене, са упутством како да се попуни (Образац 2);
- 3) Образац трошкова припреме понуде (Образац 3);
- 4) Образац изјаве о независној понуди (Образац 4);
- 5) Образац изјаве понуђача о испуњености услова за учешће у поступку јавне набавке - чл. 75. ЗЈН, наведених овом конкурсном документацијом (Образац 5);
- 6) Образац изјаве подизвођача о испуњености услова за учешће у поступку јавне набавке - чл. 75. ЗЈН, наведених овом конкурсном документацијом (Образац 6).

## ОБРАЗАЦ ПОНУДЕ

Понуда бр \_\_\_\_\_ од \_\_\_\_\_ за јавну набавку .  
**404-148/2018-VIII – ЗАМЕНА ПОСТОЈЕЋИХ СВЕТИЉКИ СА ЕНЕРГЕТСКИ  
 ЕФИКАСНИЈИМ ЛЕД СВЕТИЉКАМА (ЗАМЕНА ЖИВИНИХ СВЕТИЉКИ)**  
**1) ОПШТИ ПОДАЦИ О ПОНУЂАЧУ**

Назив понуђача:	
Адреса понуђача:	
Матични број понуђача:	
Порески идентификациони број понуђача (ПИБ):	
Име особе за контакт:	
Електронска адреса понуђача (e-mail):	
Телефон:	
Телефакс:	
Број рачуна понуђача и назив банке:	
Лице овлашћено за потписивање уговора	
Законски заступник (име и презиме свих законских заступника)	
Правно лице је разврстано као (микро, мало, средње или велико)	
Понуђач уписан у Регистар понуђача	<b>ДА</b> <b>НЕ</b>

**2) ПОНУДУ ПОДНОСИ:**

<b>А) САМОСТАЛНО</b>
<b>Б) СА ПОДИЗВОЂАЧЕМ</b>
<b>В) КАО ЗАЈЕДНИЧКУ ПОНУДУ</b>

**Напомена:** заокружити начин подношења понуде и уписати податке о подизвођачу, уколико се понуда подноси са подизвођачем, односно податке о свим учесницима заједничке понуде, уколико понуду подноси група понуђача

### 3) ПОДАЦИ О ПОДИЗВОЂАЧУ

1)	Назив подизвођача:	
	Адреса:	
	Матични број:	
	Порески идентификациони број:	
	Име особе за контакт:	
	Законски заступник (име и презиме свих законских заступника)	
	Процент укупне вредности набавке који ће извршити подизвођач:	
	Део предмета набавке који ће извршити подизвођач:	
2)	Назив подизвођача:	
	Адреса:	
	Матични број:	
	Порески идентификациони број:	
	Име особе за контакт:	
	Законски заступник (име и презиме свих законских заступника)	
	Процент укупне вредности набавке који ће извршити подизвођач:	
	Део предмета набавке који ће извршити подизвођач:	

#### **Напомена:**

Табелу „Подаци о подизвођачу“ попуњавају само они понуђачи који подносе понуду са подизвођачем, а уколико има већи број подизвођача од места

предвиђених у табели, потребно је да се наведени образац копира у довољном броју примерака, да се попуни и достави за сваког подизвођача.

#### 4) ПОДАЦИ О УЧЕСНИКУ У ЗАЈЕДНИЧКОЈ ПОНУДИ

1)	Назив учесника у заједничкој понуди:	
	Адреса:	
	Матични број:	
	Порески идентификациони број:	
	Име особе за контакт:	
	Законски заступник (име и презиме свих законских заступника)	
2)	Назив учесника у заједничкој понуди:	
	Адреса:	
	Матични број:	
	Порески идентификациони број:	
	Име особе за контакт:	
	Законски заступник (име и презиме свих законских заступника)	
3)	Назив учесника у заједничкој понуди:	
	Адреса:	
	Матични број:	
	Порески идентификациони број:	
	Име особе за контакт:	
	Законски заступник (име и презиме свих законских заступника)	

**Напомена:**

Табелу „Подаци о учеснику у заједничкој понуди“ попуњавају само они понуђачи који подносе заједничку понуду, а уколико има већи број учесника у заједничкој понуди од места предвиђених у табели, потребно је да се наведени образац копира у довољном броју примерака, да се попуни и достави за сваког понуђача који је учесник у заједничкој понуди.

**5) ОПИС ПРЕДМЕТА НАБАВКЕ - 404-148/2018-VIII – ЗАМЕНА ПОСТОЈЕЋИХ СВЕТИЉКИ СА ЕНЕРГЕТСКИ ЕФИКАСНИЈИМ ЛЕД СВЕТИЉКАМА (ЗАМЕНА ЖИВИНИХ СВЕТИЉКИ)**

Укупна цена без ПДВ-а	
Укупна цена са ПДВ-ом	
Рок за извођење радова – максимално 60 календарских дана	
Рок и начин плаћања	у законском року од 45 дана од дана пријема регистроване фактуре
Аванс – максимално 50%	
Рок важења понуде (не може бити краћи од 60 дана)	
Гарантни рок - не краћи од 2 године	

Датум

М. П.

Понуђач

**Напомене:**

Образац понуде понуђач мора да попуни, овери печатом и потпише, чиме потврђује да су тачни подаци који су у обрасцу понуде наведени. Уколико понуђачи подносе заједничку понуду, група понуђача може да се определи да образац понуде потписују и печатом оверавају сви понуђачи из групе понуђача или група понуђача може да одреди једног понуђача из групе који ће попунити, потписати и печатом оверити образац понуде.

Уколико је предмет јавне набавке обликован у више партија, понуђачи ће попуњавати образац понуде за сваку партију посебно.



**ОБРАЗАЦ СТРУКТУРЕ ЦЕНЕ СА УПУТСТВОМ КАКО ДА СЕ  
ПОПУНИ**

**404-148/2018-VIII – ЗАМЕНА ПОСТОЈЕЋИХ СВЕТИЉКИ СА ЕНЕРГЕТСКИ  
ЕФИКАСНИЈИМ ЛЕД СВЕТИЉКАМА (ЗАМЕНА ЖИВИНИХ СВЕТИЉКИ)**

	Опис позиције	Јединица мере	Количина	Јединична цена (без ПДВ-а)	Укупан износ (без ПДВ-а)
	ПРВА ФАЗА РЕКОНСТРУКЦИЈЕ ЈАВНЕ РАСВЕТЕ подразумева реконструкцију у приоритетним улицама урбаног дела града Сомбора				
1	<p>Улична светиљка одговарајућа типу AG-BL-SL108-150W-K-5050 са ЛЕД извором светлости са припадајућим носачем (техничке карактеристике светиљке:</p> <ul style="list-style-type: none"> <li>• снага: 150 W,</li> <li>• количина ЛЕД извора: 120 комада,</li> <li>• ефикасност: минимално 150 lm/W,</li> <li>• радни напон: 100-240 VAC,</li> <li>• температура боје: 4 000 K,±5%</li> <li>• радни век: &gt; 100 000 радних сати,L70</li> <li>• CRI: &gt;70</li> <li>• степен заштите: минимално IP 66,</li> <li>• заштита од удара: минимално IK 08,</li> <li>• радна температура: -40°C ÷ +50 °C,</li> <li>• фактор снаге: &gt; 90%,</li> <li>• заштита од атмосферског пражњења 10kV,</li> </ul> <p>димензије производа:  <i>приближно 861 mm * 447 mm * 153 mm“ и максимално 870 mm * 500 mm * 180 mm.</i> са довољним простором предвиђеним за уградњу драјвера за димовање (Invetronics или слично) и контролера за даљинско управљање</p>				

	(135mmx60mmx55mm) радом светилъке); демонтажа постојеће светилъке, провера стубова и успонских (напојних) водова; монтирање и пуштање у рад	ком.	25		
2	Испорука конзоле СО1,5, са потребним материјалом за фиксирање. Карактеристика као у прилогу. Франко Сомбор.	ком.	2		
3	Демонтажа постојеће светилъке, монтажа претходно испоручене конзоле, испорука и уградња кабела ППОО 3x1,5mm и повезивање на мрежу са две АlCu клеме 70-16mm <sup>2</sup> .	ком.	2		
4	Улична светилъка одговарајућа типу AG-BL-SL108-120W-K-5050 са ЛЕД извором светлости са припадајућим носачем (техничке карактеристике светилъке: <ul style="list-style-type: none"> <li>• снага: 120 W,</li> <li>• количина ЛЕД извора: 96 комада, L70</li> <li>• ефикасност: минимално 150 lm/W,</li> <li>• радни напон: 100-240 VAC,</li> <li>• заштита од атмосферског пражњења 10kV</li> <li>• температура боје: 4 000 K,</li> <li>• радни век: &gt; 100 000 радних сати, L70</li> <li>• CRI: &gt;70</li> <li>• степен заштите: минимално IP 66,</li> <li>• заштита од удара: минимално IK 08,</li> <li>• радна температура: -40°C ÷ +50 °C,</li> <li>• фактор снаге: &gt; 90%,</li> </ul> димензије производа: приближно 861 mm * 447 mm * 153 mm “ и максимално 870 mm * 500 mm * 180 mm. са довољним простором предвиђеним за	ком.	29		

	<p>уградњу драјвера за димовање (Invetronics или слично) и контролера за даљинско управљање (135mmx60mmx55mm) радом светилке);  демонтирања постојеће светилке, провера стубова и успонских (напојних) водова; монтирање и пуштање у рад</p>				
5	<p>Улична светилка одговарајућа типу AG-BL-SL108-60W-K-5050 са ЛЕД извором светлости са припадајућим носачем (техничке карактеристике светилке:</p> <ul style="list-style-type: none"> <li>• снага: 60 W,</li> <li>• количина ЛЕД извора: 48 комада,</li> <li>• ефикасност: минимално 150 lm/W, L70</li> <li>• радни напон: 100-240 VAC,</li> <li>• заштита од атмосферског пражњења 10kV</li> <li>• температура боје: 4 000 K,</li> <li>• радни век: &gt; 100 000 радних сати,</li> <li>• степен заштите: минимално IP 66,</li> <li>• CRI: &gt;70</li> <li>• заштита од удара: минимално IK 08,</li> <li>• радна температура: -40°C ÷ +50 °C,</li> <li>• фактор снаге: &gt; 90%,</li> </ul> <p>димензије производа: <b>приближно 726 mm * 357 mm * 127mm“ и максимално 870 mm * 500 mm * 180 mm.</b> са довољним простором предвиђеним за уградњу драјвера за димовање (Invetronics или слично) и контролера за даљинско управљање (135mmx60mmx55mm) радом светилке);  демонтирања постојеће светилке, провера</p>	ком.	17		

	стубова и успонских (напојних) водова; монтирање и пуштање у рад				
6	Улична светиљка одговарајућа типу AG-BL-SL108-35W-K-5050 са ЛЕД извором светлости са припадајућим носачем (техничке карактеристике светиљке: <ul style="list-style-type: none"> <li>• снага: 35 W,</li> <li>• количина ЛЕД извора: 36 комада,</li> <li>• ефикасност: минимално 145 lm/W, L70</li> <li>• радни напон: 100-240 VAC,</li> <li>• заштита од атмосферског пражњења 10kV</li> <li>• температура боје: 4 000 K,</li> <li>• радни век: &gt; 100 000 радних сати,</li> <li>• степен заштите:</li> <li>• CRI: &gt;70</li> </ul> минимално IP 66, <ul style="list-style-type: none"> <li>• заштита од удара: минимално IK 08,</li> <li>• радна температура: -40°C ÷ +50 °C,</li> <li>• фактор снаге: &gt; 90%,</li> </ul> димензије производа: <b>приближно 614 mm * 224 mm * 135 mm</b> и <b>максимално 650 mm * 250 mm * 150 mm.</b> са простором предвиђеним за уградњу драјвера за димовање (Invetronics или слично)	ком.	201		
7	Испорука конзоле СО1,5, са потребним материјалом за фиксирање. Карактеристика као у прилогу. Франко Сомбор.	КОМ.	201		
8	Испорука конзоле СО 0,5, са потребним материјалом за фиксирање. Карактеристика као у прилогу. Франко Сомбор.	КОМ.	20		
9	Демонтажа постојеће светиљке, монтажа претходно испоручене конзоле, испорука и уградња кабела ППОО 3x1,5mm и повезивање на				

	мрежу са две АІСи клеме 70-16мм <sup>2</sup> .	ком.	201		
10	Трошкови за манипулацију НН мреже које је власништво ЕПС-а.	комада	50		
11	Испорука и уградња дигиталног уклопника јавне расвете ДВБ 2006 (или слично) са испограмираним временом укључења и искључења јавне расвете у складу са календаром и астрономским временом. Са могућношћу меморисања програма у случају настанка електричне енергије. Са демонтажом постојеће аутоматике са управљање. Уграђује се у РО СТС-а.	комплет	5		
УКУПНО:					

ПДВ:

УКУПНО са ПДВ-ом:

---



---

**Упутство за попуњавање обрасца структуре цене:**

Понуђач треба да попуни образац структуре цене на следећи начин:

- у колону Јединичне цене уписати колико износи јединична цена без ПДВ-а, за сваки тражени предмет јавне набавке;
- у колони Укупно. уписати укупну цену без ПДВ-а за сваки тражени предмет јавне набавке и то тако што ће помножити јединичну цену без ПДВ-а са траженим количинама . На крају уписати укупну цену предмета набавке без ПДВ-а.
- на крају уписати Укупан износ без и са ПДВ-ом.

Датум:

М.П.

Потпис понуђача

---



---

**ОБРАЗАЦ ТРОШКОВА ПРИПРЕМЕ ПОНУДЕ**  
**404-148/2018-VIII – ЗАМЕНА ПОСТОЈЕЋИХ СВЕТИЉКИ СА ЕНЕРГЕТСКИ**  
**ЕФИКАСНИЈИМ ЛЕД СВЕТИЉКАМА (ЗАМЕНА ЖИВИНИХ СВЕТИЉКИ)**

У складу са чланом 88. став 1. ЗЈН, понуђач \_\_\_\_\_,  
\_\_\_\_\_, доставља укупан износ и структуру трошкова  
припремања понуде, како следи у табели:

<b>ВРСТА ТРОШКА</b>	<b>ИЗНОС ТРОШКА У РСД</b>
<b>УКУПАН ИЗНОС ТРОШКОВА ПРИПРЕМАЊА ПОНУДЕ</b>	

Трошкове припреме и подношења понуде сноси искључиво понуђач и не може тражити од наручиоца накнаду трошкова.

Ако је поступак јавне набавке обустављен из разлога који су на страни наручиоца, наручилац је дужан да понуђачу надокнади трошкове израде узорка или модела, ако су израђени у складу са техничким спецификацијама наручиоца и трошкове прибављања средства обезбеђења, под условом да је понуђач тражио накнаду тих трошкова у својој понуди.

**Напомена:** достављање овог обрасца није обавезно.

Датум:

М.П.

Потпис понуђача

\_\_\_\_\_

\_\_\_\_\_

**ОБРАЗАЦ ИЗЈАВЕ О НЕЗАВИСНОЈ ПОНУДИ**

У складу са чланом 26. ЗЈН, \_\_\_\_\_,  
(Назив понуђача)  
даје:

**ИЗЈАВУ**

**О НЕЗАВИСНОЈ ПОНУДИ**

Под пуном материјалном и кривичном одговорношћу потврђујем да сам понуду у поступку јавне набавке, **404-148/2018-VIII – ЗАМЕНА ПОСТОЈЕЋИХ СВЕТИЉКИ СА ЕНЕРГЕТСКИ ЕФИКАСНИЈИМ ЛЕД СВЕТИЉКАМА (ЗАМЕНА ЖИВИНИХ СВЕТИЉКИ)**, поднео независно, без договора са другим понуђачима или заинтересованим лицима.

Датум:

М.П.

Потпис понуђача

***Напомена:** у случају постојања основане сумње у истинитост изјаве о независној понуди, наручилац ће одмах обавестити организацију надлежну за заштиту конкуренције. Организација надлежна за заштиту конкуренције, може понуђачу, односно заинтересованом лицу изрећи меру забране учешћа у поступку јавне набавке ако утврди да је понуђач, односно заинтересовано лице повредило конкуренцију у поступку јавне набавке у смислу ЗЈН којим се уређује заштита конкуренције. Мера забране учешћа у поступку јавне набавке може трајати до две године. Повреда конкуренције представља негативну референцу, у смислу члана 82. став 1. тачка 2) ЗЈН.*

***Уколико понуду подноси група понуђача, Изјава мора бити потписана од стране овлашћеног лица сваког понуђача из групе понуђача и оверена печатом.***

**ОБРАЗАЦ ИЗЈАВЕ ПОНУЂАЧА О ИСПУЊЕНОСТИ ОБАВЕЗНИХ  
И ДОДАТНИХ УСЛОВА ЗА УЧЕШЋЕ У ПОСТУПКУ ЈАВНЕ  
НАБАВКЕ - ЧЛ. 75. и 76. ЗЈН**

Под пуном материјалном и кривичном одговорношћу, као заступник понуђача,  
дајем следећу

**ИЗЈАВУ**

Понуђач \_\_\_\_\_ [навести назив  
понуђача] у поступку јавне набавке **404-148/2018-VIII – ЗАМЕНА ПОСТОЈЕЋИХ  
СВЕТИЉКИ СА ЕНЕРГЕТСКИ ЕФИКАСНИЈИМ ЛЕД СВЕТИЉКАМА (ЗАМЕНА  
ЖИВИНИХ СВЕТИЉКИ)** испуњава све услове из чл. 75. и 76. ЗЈН, односно  
услове дефинисане конкурсном документацијом за предметну јавну набавку, и  
то:

- 1) Понуђач је регистрован код надлежног органа, односно уписан у одговарајући регистар (чл. 75. ст. 1. тач. 1) ЗЈН);
- 2) Понуђач и његов законски заступник нису осуђивани за неко од кривичних дела као члан организоване криминалне групе, да нису осуђивани за кривична дела против привреде, кривична дела против животне средине, кривично дело примања или давања мита, кривично дело преваре (чл. 75. ст. 1. тач. 2) ЗЈН);
- 3) Понуђач је измирио доспеле порезе, доприносе и друге јавне дажбине у складу са прописима Републике Србије (или стране државе када има седиште на њеној територији) (чл. 75. ст. 1. тач. 4) ЗЈН);
- 4) Понуђач је поштовао обавезе које произлазе из важећих прописа о заштити на раду, запошљавању и условима рада, заштити животне средине и нема забрану обављања делатности која је на снази у време подношења понуде за предметну јавну набавку (чл. 75. ст. 2. ЗЈН);

Место: \_\_\_\_\_

Понуђач: \_\_\_\_\_

Датум: \_\_\_\_\_

М.П.

**Напомена:** Уколико понуду подноси група понуђача, Изјава мора бити потписана од стране овлашћеног лица сваког понуђача из групе понуђача и оверена печатом, на који начин сваки понуђач из групе понуђача изјављује да испуњава обавезне услове из члана 75. став 1. тач. 1) до 4) ЗЈН, а да додатне услове испуњавају заједно.



**ОБРАЗАЦ ИЗЈАВЕ ПОДИЗВОЂАЧА О ИСПУЊЕНОСТИ  
ОБАВЕЗНИХ УСЛОВА ЗА УЧЕШЋЕ У ПОСТУПКУ ЈАВНЕ  
НАБАВКЕ - ЧЛ. 75. и 76. ЗЈН**

Под пуном материјалном и кривичном одговорношћу, као заступник подизвођача, дајем следећу

**ИЗЈАВУ**

Подизвођач \_\_\_\_\_ [навести назив подизвођача] у поступку јавне набавке **404-148/2018-VIII – ЗАМЕНА ПОСТОЈЕЋИХ СВЕТИЉКИ СА ЕНЕРГЕТСКИ ЕФИКАСНИЈИМ ЛЕД СВЕТИЉКАМА (ЗАМЕНА ЖИВИНИХ СВЕТИЉКИ)** испуњава све услове из чл. 75. ЗЈН, односно услове дефинисане конкурсном документацијом за предметну јавну набавку, и то:

- 1) Подизвођач је регистрован код надлежног органа, односно уписан у одговарајући регистар (чл. 75. ст. 1. тач. 1) ЗЈН);
- 2) Подизвођач и његов законски заступник нису осуђивани за неко од кривичних дела као члан организоване криминалне групе, да нису осуђивани за кривична дела против привреде, кривична дела против животне средине, кривично дело примања или давања мита, кривично дело преваре (чл. 75. ст. 1. тач. 2) ЗЈН);
- 3) Подизвођач је измирио доспеле порезе, доприносе и друге јавне дажбине у складу са прописима Републике Србије (или стране државе када има седиште на њеној територији) (чл. 75. ст. 1. тач. 4) ЗЈН);
- 4) Подизвођач је поштовао обавезе које произлазе из важећих прописа о заштити на раду, запошљавању и условима рада, заштити животне средине и нема забрану обављања делатности која је на снази у време подношења понуде за предметну јавну набавку (чл. 75. ст. 2. ЗЈН).

Место: \_\_\_\_\_  
Датум: \_\_\_\_\_

М.П.

Подизвођач:

\_\_\_\_\_

***Напомена: Уколико понуђач подноси понуду са подизвођачем, Изјава мора бити потписана од стране овлашћеног лица подизвођача и оверена печатом.***

## VII МОДЕЛ УГОВОРА

### УГОВОР О

набавци радова 404-148/2018-VIII – ЗАМЕНА ПОСТОЈЕЋИХ СВЕТИЉКИ СА ЕНЕРГЕТСКИ ЕФИКАСНИЈИМ ЛЕД СВЕТИЉКАМА (ЗАМЕНА ЖИВИНИХ СВЕТИЉКИ)

#### Закључен између:

Наручиоца Град Сомбор

са седиштем у Сомбору, улица Трг цара Уроша бр. 1.,

ПИБ: **100123258** Матични број: **08337152**

Број рачуна: 840-25640-32. Назив банке: Управа за трезор,

Телефон: 025- 468-111

кога заступа Градоначелник града Сомбора Душанка Голубовић

(у даљем тексту: Наручилац)

и

.....  
са седиштем у ....., улица .....,

ПИБ:..... Матични број: .....

Број рачуна: ..... Назив банке:.....,

Телефон:..... Телефакс:

кога заступа.....

(у даљем тексту: **Извођач**),

у заједничкој понуди

.....  
.....  
(остали понуђачи из групе понуђача)

подизвођачи

.....  
.....  
(назив подизвођача)

Основ уговора:

ЈН Број: **404-148/2018-VIII**

Број и датум одлуке о додели уговора:.....

Понуда изабраног понуђача бр. \_\_\_\_\_ од.....

#### УВОДНЕ ОДРЕДБЕ:

- Донета је Одлука о покретању поступка јавне набавке радова број : **404-148/2018-VIII** од 06.08. 2018. године ;

Наручилац је у отвореном поступку јавне набавке број **404-148/2018-VIII**, донео Одлуку о додели уговора број \_\_\_\_\_ од \_\_\_\_\_ године и изабрао Извођача као најповољнијег понуђача за извођење радова на **ЗАМЕНИ ПОСТОЈЕЋИХ СВЕТИЉКИ СА ЕНЕРГЕТСКИ ЕФИКАСНИЈИМ ЛЕД СВЕТИЉКАМА (ЗАМЕНА ЖИВИНИХ СВЕТИЉКИ)**.

## ПРЕДМЕТ УГОВОРА

### Члан 1.

Предмет Уговора је **ЗАМЕНА ПОСТОЈЕЋИХ СВЕТИЉКИ СА ЕНЕРГЕТСКИ ЕФИКАСНИЈИМ ЛЕД СВЕТИЉКАМА (ЗАМЕНА ЖИВИНИХ СВЕТИЉКИ)**, сагласно конкурсној документацији из предметне јавне набавке бр. 404-148/2018-VIII.

Извођач се обавезује да изведе радове из претходног става овог члана, у свему према Понуди број \_\_\_\_\_ од \_\_.\_\_.2018. године, која је саставни део овог Уговора.

Извођач је дужан да Уговор који му Наручилац достави на потпис, потпише, овери и врати у року од 3 (три) дана од дана пријема. Уколико Понуђач не поступи у датом року сматраће се да одустаје од понуде због чега ће сносити све законом предвиђене последице, а наручилац ће поступити у складу са чланом 113. став 3. ЗЈН.

## ВРЕДНОСТ РАДОВА

### Члан 2.

Уговорена вредност радова из члана 1. овог Уговора износи:

- без обрачунатог пореза на додату вредност \_\_\_\_\_ динара,
- **износ пдв-а:** \_\_\_\_\_ динара,
- са обрачунатим порезом на додату вредност \_\_\_\_\_ динара.

Обавезу обрачуна и плаћања пореза на додату вредност на укупну вредност Уговора сноси порески обвезник сагласно Закону о порезу на додату вредност, подзаконским актима и пратећим прописима.

Јединичне цене из прихваћене Понуде су фиксне и не могу се мењати услед повећања цена елемената на основу којих су одређене.

Осим вредности рада, добара и услуга неопходних за извршење уговора, цена обухвата и трошкове организације градилишта, осигурања и све остале зависне трошкове Извођача.

## НАЧИН ПЛАЋАЊА

### Члан 3.

Наручилац ће уговорену цену радова из члана 2. исплатити Извођачу, на начин и у роковима предвиђеним овим уговором, уплатом на текући рачун Извођача.

Наручилац се обавезује да Извођачу плати уговорену цену на следећи начин:

- до **50 %** укупно уговорене вредности након закључења уговора и након пријема уредног предрачуна за плаћање аванса, изјаве о наменском

коришћењу аванса, достављања банкарске гаранције за повраћај аванса и банкарске гаранције за добро извршење посла, а најкасније у року од 45 дана, у складу са Законом о роковима измирења новчаних обавеза у комерцијалним трансакцијама („Сл. гласник РС“ бр. 119/2012, 68/2015).

- остатак у износу од **50%** (тј. до износа укупне вредности уговора) по окончаној ситуацији сачињеној на основу оверене грађевинске књиге изведених радова и јединичних цена из понуде потписаним од стране стручног надзора, у року до 45 дана од дана пријема гаранције за отклањање грешака у гарантном року-регистроване менице, оверене ситуације, потписаног записника о примопредаји објекта и коначног обрачуна.

Понуђач је дужан да рачун достави у 3 примерка и у истом наведе број уговора.

Привремене и окончана ситуација испостављају се Наручиоцу у шест примерака и морају бити оверене од стране надзорног органа пре доставе Наручиоцу

Уколико Наручилац делимично оспори испостављену ситуацију, дужан је да исплати неспорни део ситуације.

Комплетну документацију неопходну за оверу окончане ситуације: листове грађевинске књиге, одговарајуће атесте за уграђени материјал и набавку опреме и другу документацију Извођач доставља стручном надзору који ту документацију чува до примопредаје и коначног обрачуна, у супротном се неће извршити плаћање тих позиција, што Извођач признаје без права на приговор.

## **РОК ЗА ИЗВОЂЕЊЕ РАДОВА**

### **Члан 4.**

Извођач се обавезује да радове који су предмет овог уговора изведе у року од \_\_\_\_\_, (максимално 60 календарских дана), календарских дана рачунајући од дана увођења у посао.

Увођење у посао се врши у присуству овлашћених представника Наручиоца, Извођача и стручног надзора и констатује се записником. Датум увођења у посао, стручни надзор уписује у грађевински дневник.

Утврђени рокови се не могу мењати без сагласности Наручиоца.

### **Члан 5.**

Рок за извођење радова се продужава на захтев Извођача :

- у случају прекида радова који траје дуже од 2 дана, а није изазван кривицом Извођача;
- у случају елементарних непогода и дејства више силе;
- у случају измене пројектно-техничке документације по налогу Наручиоца;
- у случају прекида рада изазваног актом надлежног органа, за који није одговоран Извођач.
- Уговарања значајних вишкова радова (преко 10%);
- било које обуставе радова које нису последице пропуста Извођача

Захтев за продужење рока извођења радова који су предмет овог уговора, у писаној форми, уз сагласност стручног надзора, Извођач подноси Наручиоцу у року од два дана од сазнања за околност из става 1 овог члана, а најкасније 5 дана пре истека коначног рока за завршетак радова.

Уговорени рок је продужен када се са тим сагласи Наручилац и када се сагласно члану 115. ЗЈН закључи анекс овог уговора.

Под роком завршетка радова сматра се дан њихове спремности за технички преглед, а што стручни надзор констатује у грађевинском дневнику.

Ако Извођач падне у доцњу са извођењем радова, нема право на продужење уговореног рока због околности које су настале у време доцње.

Све измене уговора вршиће се сагласно члану 115. Закона о јавним набавкама.

## **ОБАВЕЗЕ ИЗВОЂАЧА**

### **Члан 6.**

Извођач се обавезује да радове који су предмет овог уговора изведе у складу са својом Понудом, важећим прописима, техничким прописима, инвестиционо - техничком документацијом и овим уговором, и да по завршетку радова изведене радове преда Наручиоцу .

Ради извођења радова који су предмет овог уговора, Извођач се обавезује да обезбеди радну снагу, материјал, грађевинску и другу опрему, изврши грађевинске, грађевинско-занатске и припремно-завршне радове, као и све друго неопходно за потпуно извршење радова који су предмет овог уговора.

Извођач се обавезује :

да испуни све уговорене обавезе стручно, квалитетно, према важећим стандардима за ту врсту посла и у уговореном року;

- да обезбеди довољну радну снагу и благовремену испоруку уговореног материјала и опреме потребну за извођење уговором преузетих радова;
- да уведе у рад више смена, продужи смену или уведе у рад више извршилаца, без права на повећање трошкова или посебне накнаде за то уколико не испуњава предвиђену динамику;
- да обезбеди безбедност свих лица, као и одговарајуће обезбеђење складишта својих материјала и слично, тако да се Наручилац ослобађа свих одговорности према државним органима, што се тиче безбедности, прописа о заштити животне средине, и радно-правних прописа за време укупног трајања извођења радова до предаје радова Наручиоцима;
- да се строго придржава мера заштите на раду;
- да омогући вршење стручног надзора на објекту;
- да уредно води сву документацију предвиђену законом и другим прописима Републике Србије, који регулишу ову област;
- да поступи по свим основаним примедбама и захтевима Наручиоца датим на основу извршеног надзора и да у том циљу, у зависности од конкретне ситуације, о свом трошку, изврши поправку или поновно извођење радова, замену набављеног или уграђеног материјала, опреме, или убрзања извођења радова када је запао у доцњу у погледу уговорених рокова извођења радова;

- да по завршеним радовима одмах обавести Наручиоца да је завршио радове и да је спреман за њихов пријем;
- да сноси трошкове накнадних прегледа комисије за пријем радова уколико се утврде неправилности и недостаци;
- да гарантује квалитет изведених радова, употребљеног материјала и набављене опреме, с тим да отклањању недостатка у гарантном року за изведене радове Извођач мора да приступи у року од 15 дана по пријему писаног позива од стране Наручиоца.

## ОБАВЕЗЕ НАРУЧИОЦА

### Члан 7.

Осим обавеза које су утврђене другим одредбама овог уговора, наручилац има обавезу да:

- Да Извођачу плати уговорену цену под условима и на начин одређен чл. 2. и 3. овог уговора.
- Да присуствује увођењу Извођача у посао, о увођењу извођача у посао сачиниће се посебан записник;
- Да учествује у раду комисије за примопредају радова и коначни обрачун са стручним надзором и извођачем;
- Да по завршетку радова прими наведене радове;
- Да обезбеди вршење стручног надзора над извршењем уговорних обавеза Извођача.

## БАНКАРСКЕ ГАРАНЦИЈЕ/РЕГИСТРОВАНЕ МЕНИЦЕ

### Члан 8.

Извођач је обавезан да приликом потписивања Уговора, а најдуже у року од 7 дана од дана закључења уговора, Наручиоцу преда:

**1. Гаранцију банке за повраћај авансног плаћања**, која ће бити са клаузулама: безусловна, неопозива, без права на приговор и платива на први позив и сви елементи гаранције морају бити у потпуности усаглађени са конкурсном документацијом (рокови, износ), у висини уговореног аванса од 50% укупне уговорене цене без ПДВ-а са роком важности најмање 10 дана дуже од истека рока за коначно извршење посла. Понуђач може поднети гаранције стране банке само ако је тој банци додељен кредитни рејтинг коме одговара најмање ниво кредитног квалитета 3 (инвестициони ранг);

**2. Гаранцију банке за добро извршење посла** која мора имати клаузулу да је безусловна, неопозива, без права на приговор и платива на први позив и сви елементи гаранције морају бити у потпуности усаглашени са конкурсном документацијом (рокови, износ), у висини 10% од уговорене цене радова без ПДВ-а, са роком важности најмање 10 дана дуже од истека рока за коначно извршење посла. Понуђач може поднети гаранције стране банке само ако је тој банци додељен кредитни рејтинг коме одговара најмање ниво кредитног квалитета 3 (инвестициони ранг).

Ако се за време трајања овог Уговора промене рокови за извршење уговорне обавезе, важност банкарске гаранције за добро извршење посла мора се продужити. Наручилац ће уновчити поднету гаранцију уколико понуђач не буде

извршавао своје уговорене обавезе у роковима и на начин предвиђен овим Уговором;

**3.** Извођач је обавезан да приликом примопредаје изведених радова, потписивања записника, Наручиоцу преда **гаранцију за отклањање грешака у гарантном року**, и то регистрованој меници са клаузулом „на први позив“ и „без протеста“, на износ од 5 % од уговорене цене без ПДВ-а. Рок важења менице, мора бити најмање 5 (пет) дана дужи од гарантног рока. Наручилац ће уновчити обезбеђење плаћања за отклањање грешака у гарантном року у случају да изабрани понуђач не изврши обавезу отклањања недостатака у гарантном року. Наручиоц ће вратити понуђачу/извршиоцу меницу након истека рока важења истих.

У случају продужења уговореног рока за извршење предмета овог Уговора, Извођач је сагласан и обавезује се да достави Наручиоцу нове или анексе већ предатих банкарских гаранција из овог члана Уговора, са новим роковима важности, како је то описано у овом члану Уговора.

## ГАРАНТНИ РОК

### Члан 9.

Гарантни рок за изведене радове износи \_\_\_\_\_ године, (не мањи од 2 године), рачунајући од дана записничке примопредаје истих. За уграђене сијалице важи гарантни рок у складу са условима произвођача и износи \_\_\_\_\_ године, а тече од дана испуњења овог Уговора у целости и потписивања записника о испуњењу свих уговорених обавеза које чине предмет овог уговора.

Извођач је обавезан да, на дан извршене примопредаје радова који су предмет овог уговора, записнички преда Наручиоцу све гарантне листове за уграђене материјале и делове, као и упутства за руковање.

### Члан 10.

Извођач је дужан да у току гарантног рока, на први писани позив Наручиоца отклони о свом трошку све недостатке који се односе на уговорени квалитет изведених радова, уграђених материјала и опреме, а који нису настали неправилном употребом, као и сва оштећења проузрокована овим недостацима.

Ако Извођач не приступи извршењу своје обавезе из претходног става у року од 15 дана по пријему писаног позива (или електронског) од стране Наручиоца, Наручилац је овлашћен да активира банкарску гаранцију за отклањање грешака у гарантном року.

Извођач је у обавези да у гарантном року изврши поправку или замену уграђених ЛЕД светилки и предузме све друге неопходне радње за функционисање истих у року од 15 (петнаест) календарских дана од дана пријављивања квара у писаној форми или електронским путем од стране Наручиоца.

Уколико гаранција за отклањање грешака у гарантном року не покрива у потпуности трошкове настале поводом отклањања недостатака из става 1. овог



члана, Наручилац има право да од Извођача тражи накнаду штете, до пуног износа стварне штете.

## **КВАЛИТЕТ МАТЕРИЈАЛА И ИЗВЕДЕНИХ РАДОВА**

### **Члан 11.**

За укупан уграђени материјал и опрему Извођач мора да има сертификате квалитета и атесте који се захтевају по важећим прописима и мерама за објекте те врсте у складу са техничком спецификацијом.

Уколико Наручилац утврди да уграђени материјал или опрема не одговара стандардима и техничким прописима, забрањује његову употребу. У случају спора меродаван је налаз овлашћене организације за контролу квалитета.

Извођач је дужан да о свом трошку обави одговарајућа испитивања материјала и контролу квалитета опреме и одговоран је уколико употреби материјал који не одговара квалитету.

Постојање надзорног органа и његови пропусти у вршењу стручног надзора, не ослобађају Извођача од његове обавезе и одговорности за квалитетно и правилно извођење радова.

## **АНГАЖОВАЊЕ ПОДИЗВОЂАЧА**

### **Члан 12.**

Извођач ће део радова који су предмет овог Уговора, у % од \_\_\_\_\_ (а који не може бити већи од 50 % укупне вредности уговора), извршити преко подизвођача \_\_\_\_\_, Ул. \_\_\_\_\_ бр. \_\_\_\_\_, ПИБ \_\_\_\_\_, матични број \_\_\_\_\_, у свему у складу са понудом број \_\_\_\_\_ од \_\_\_\_\_.

Извођач у потпуности одговара Наручиоцу за извршење уговорених обавеза, те и за радове изведене од стране подизвођача, као да их је сам извео.

Понуђач не може ангажовати као подизвођача лице које није навео у својој Понуди, у супротном наручилац ће реализовати средство обезбеђења и раскинути уговор, осим ако би раскидом уговора наручилац претрпео знатну штету.

Понуђач може ангажовати као подизвођача лице које није навео у понуди, ако је на страни подизвођача након подношења понуде настала трајнија неспособност плаћања, ако то лице испуњава све услове одређене за подизвођача и уколико добије претходну сагласност наручиоца.

## **МАЊАК И ВИШАК РАДОВА**

### **Члан 13.**

Уколико се током извођења уговорених радова појави потреба за извођењем вишкова радова Извођач је дужан да застане са том врстом радова и о томе обавести стручни надзор и Наручиоца у писаној форми.



Извођач није овлашћен да без писане сагласности Наручиоца и стручног надзора мења обим уговорених радова и изводи вишкове радова.

Уколико Наручилац прихвати да се изведу предложени вишкови радова, плаћање истих вршиће се по јединичним ценама из усвојене Понуде Извођача из члана 1. овог Уговора, а на основу закљученог анекса овог Уговора у складу са чланом 115. Закона о јавним набавкама.

Утврђени вишкови и мањкови радова представљају основ за измену Уговора, сагласно члану 115. Закона о јавним набавкама.

## **НЕПРЕДВИЂЕНИ РАДОВИ**

### **Члан 14.**

Извођач радова је обавезан да одмах по уоченој потреби за извођењем непредвиђених радова, а пре извођења истих, достави Наручиоцу, преко стручног надзора, захтев за извођење непредвиђених радова који мора да садржи:

1. предмер и предрачун непредвиђених радова са јединичним ценама, оверен од стране стручног надзора;
2. детаљне анализе цена непредвиђених радова.

Стручни надзор проверава основаност потребе за извођењем непредвиђених радова, врши контролу предмера непредвиђених радова, описа позиција и количина и своје мишљење са детаљним образложењем сваке појединачне позиције доставља Наручиоцу најкасније у року од 10 (десет) дана од дана пријема захтева, ради предузимања радњи за уговарање непредвиђених радова у складу са чланом 36. Закона о јавним набавкама, а након добијеног позитивног мишљења Управе за јавне набавке о основаности примене преговарачког поступка. У поступку јавне набавке за уговарање додатних (непредвиђених) радова, Извођач радова је обавезан да достави у року из позива за подношење понуде, понуду за додатне радове (непредвиђене радове).

Закључивањем уговора о извођењу додатних (непредвиђених) радова, Извођач радова стиче услов да започне извођење уговорених непредвиђених радова, као и право на наплату истих, након што их изведе. Стручни надзор није овлашћен да, без писане сагласности Наручиоца, одлучује у име Наручиоца о цени, роковима, измени материјала који се уграђује и обиму непревиђених радова.

Извођач радова је дужан да приступи извођењу хитних непредвиђених радова и пре закључења уговора о њиховом извођењу, уз сагласност стручног надзора уписом у грађевински дневник, уколико је њихово извођење нужно за стабилност објекта или за спречавање штете, а изазвани су ванредним и неочекиваним догађајима, који се нису могли предвидети у току израде техничке документације.

Извођач радова и стручни надзор су дужни да, одмах по наступању ванредних и неочекиваних догађаја, усмено обавесте Наручиоца, а писмено у року од 24 сата. Наручилац ће, по добијању обавештења од стране Извођача радова и стручног надзора, приступити уговарању наведених радова, у складу са

ставовима 2., 3. и 4. овог члана Уговора, а након добијеног позитивног мишљења Управе за јавне набавке о основаности примене преговарачког поступка.

## **ПРИМОПРЕДАЈА РАДОВА**

### **Члан 15.**

По завршетку свих радова који чине предмет овог уговора, Извођач обавештава Наручиоца и стручни надзор, а дан завршетка радова уписује се у грађевински дневник.

Комисију за примопредају радова чине по један представник Наручиоца, стручног надзора и Извођача.

Примопредаја радова се врши комисијски најкасније у року од 15 дана од завршетка радова.

Комисија сачињава записник о примопредаји радова на дан примопредаје радова.

Коначна количина и вредност радова по овом Уговору утврђује се на бази стварно изведених количина радова оверених у грађевинској књизи од стране стручног надзора и усвојених јединичних цена из Понуде, о чему Комисија сачињава записник о коначном финансијском обрачуна.

Преглед и примопредаја изведених радова вршиће се према прописима који важе у седишту Наручиоца. Обавештење да су радови завршени, Извођач подноси Наручиоцу преко Надзорног органа.

Извођач је дужан да поступи по примедбама Надзорног органа за преглед и примопредају радова и то у примереном року који му одреди Комисија.

Ако Извођач не поступи по примедбама у примереном року, Наручилац ће сам или преко другог Извођача, отклонити утврђене недостатке о трошку Извођача.

ЛЕД светилке су власништво Извођача до коначне примопредаје радова. Даном примопредаје радова, новоуграђене ЛЕД светилке прелазе у власништво Наручиоца.

Извођач мора заменити неисправну светилку у року од 15 дана од дана када га Назорни орган обавести. Под исправним ЛЕД панелом се сматра 100% исправност свих ЛЕД диода на панелу.

Светилке постају власништво Града Сомбора по завршетку радова.

Извођач је дужан да за сва лица која буду ангажована на извршењу уговора примењује мере и средства заштите на раду у складу са Законом о безбедности и здрављу на раду.

## **УГОВОРНА КАЗНА**

### **Члан 16.**

Извођач се обавезује да плати уговорну казну у висини од 2‰ за сваки дан кашњења у извршењу предметних радова, а највише 5% од укупне вредности уговорене цене.

Наплата уговорне казне извршиће се уз оверу надзорног органа, без претходног пристанка Извођача, умањењем рачуна наведеног у окончаној ситуацији.

Ако је Наручилац због закашњења у извођењу или предаји изведених радова, претрпео штету која је већа од износа уговорне казне, може захтевати накнаду штете, односно поред уговорне казне и разлику до пуног износа претрпљене штете. Постојање и износ штете Наручилац мора да докаже.

## **РАСКИД УГОВОРА**

### **Члан 17.**

Наручилац има право на једностран раскид Уговора у следећим случајевима:

1. ако Извођач радова својом кривицом касни са извођењем радова у односу на уговорену динамику више од 30 (тридесет) дана и не предузима одговарајуће мере и акције за скраћење и елиминацију кашњења;
2. ако Извођач радова не изводи радове у складу са техничком документацијом за извођење радова;
3. ако Извођач радова некавалитетно изводи радове;
4. ако Извођач радова не поступа по налозима стручног органа у оквиру његових овлашћења;
5. ако Извођач радова, из неоправданих разлога, прекине извођење радова и исте не настави по истеку рока од 7 (седам) дана, или ако одустане од даљег рада;
6. ако Извођач радова није успео или је одбио да достави банкарску гаранцију за повраћај авансног плаћања и банкарску гаранцију за добро извршење посла.

У случају једностраног раскида уговора Наручилац има право да за предметне радове ангажује другог извођача и активира банкарску гаранцију за озбиљност понуде, повраћај авансног плаћања и банкарску гаранцију за добро извршење посла.

Извођач радова је у наведеном случају обавезан да надокнади Наручиоцу штету, која представља разлику између цене предметних радова по овом Уговору и цене радова новог извођача за те радове.

Извођач радова може раскинути Уговор у случају неплаћања од стране Наручиоца у складу са одредбама овог Уговора.

### **Члан 18.**

Уговор се раскида писаном изјавом која се доставља другој уговорној страни са отказним роком од 15 (петнаест) дана, од дана достављања изјаве. Изјава мора да садржи основ за раскид Уговора.

## **ЗАВРШНЕ ОДРЕДБЕ**

### **Члан 19.**

За све што овим уговором није посебно утврђено примењују се одредбе Закона о облигационим односима, Закона о планирању и изградњи, као и одредбе Посебних узанси о грађењу и других важећих прописа Републике Србије.

**Члан 20.**

Све евентуалне спорове уговорне стране ће решавати споразумно.  
Уколико до споразума не дође, уговара се надлежност Привредног суда у Сомбору.

**Члан 21.**

Овај Уговор ступа на снагу даном потписивања и овере обе уговорне стране.

**Члан 22.**

Овај Уговор, сачињен је у 4 (четири) истоветна примерка, по 2 (два) за сваку уговорну страну.

**За ИЗВОЂАЧА:**

**За НАРУЧИОЦА:**

\_\_\_\_\_

\_\_\_\_\_

## VIII УПУТСТВО ПОНУЂАЧИМА КАКО ДА САЧИНЕ ПОНУДУ

### 1. ПОДАЦИ О ЈЕЗИКУ НА КОЈЕМ ПОНУДА МОРА ДА БУДЕ САСТАВЉЕНА

Понуђач подноси понуду на српском језику.

### 2. НАЧИН ПОДНОШЕЊА ПОНУДЕ

Понуђач понуду подноси непосредно или путем поште у затвореној коверти или кутији, затворену на начин да се приликом отварања понуда може са сигурношћу утврдити да се први пут отвара.

На полеђини коверте или на кутији навести назив и адресу понуђача.

У случају да понуду подноси група понуђача, на коверти је потребно назначити да се ради о групи понуђача и навести називе и адресу свих учесника у заједничкој понуди.

Понуду доставити на адресу: **Градска управа града Сомбора**, адреса: **Трг цара Уроша бр. 1, 25000 Сомбор** (или непосредно на наведену адресу на писарници Градске управе града Сомбора у услужном центру, шалтери 11 и 12) са назнаком: „**Понуда за јавну набавку (радова) – 404-148/2018-VIII – ЗАМЕНА ПОСТОЈЕЋИХ СВЕТИЉКИ СА ЕНЕРГЕТСКИ ЕФИКАСНИЈИМ ЛЕД СВЕТИЉКАМА (ЗАМЕНА ЖИВИНИХ СВЕТИЉКИ) - НЕ ОТВАРАТИ**”. Понуда се сматра благовременом уколико је примљена од стране наручиоца до **17.09.2018.године до 13,00 часова**.

Наручилац ће, по пријему одређене понуде, на коверти, односно кутији у којој се понуда налази, обележити време пријема и евидентирати број и датум понуде према редоследу приспећа. Уколико је понуда достављена непосредно наручилац ће понуђачу предати потврду пријема понуде. У потврди о пријему наручилац ће навести датум и сат пријема понуде.

Понуда коју наручилац није примио у року одређеном за подношење понуда, односно која је примљена по истеку дана и сата до којег се могу понуде подносити, сматраће се неблаговременом. Неблаговремену понуду наручилац ће по окончању поступка отварања вратити неотворену понуђачу, са назнаком да је поднета неблаговремено.

Понуда мора да садржи оверен и потписан:

- Образац понуде (Образац 1);
- Образац структуре понуђене цене (Образац 2);
- Образац трошкова припреме понуде (Образац 3);
- Образац изјаве о независној понуди (Образац 4);
- Образац изјаве понуђача о испуњености услова за учешће у поступку јавне набавке - чл. 75. . ЗЈН (Образац 5);
- Образац изјаве подизвођача о испуњености услова за учешће у поступку јавне набавке - чл. 75. (Образац 6), уколико понуђач подноси понуду са подизвођачем;
- Модел уговора;
- Банкарска гаранција за озбиљност понуде
- Оригинал обавезујуће писмо о намерама банке за издавање банкарске гаранције за повраћај аванса
- Оригинал обавезујуће писмо о намерама банке за издавање банкарске гаранције за добро извршење посла
- Наведене доказе из табеле додатних услова

- Узорке понуђених светиљки
- сертификате који доказују да је светиљка прошла тестове, а како је наведено у техничкој спецификацији
- декларацију о усаглашености са СЕ знаком, ENEC сертификат, као и акредитацију лабораторије у којој су вршена тестирања светиљки
- фајлове (матрице) за прорачун на УСБ флеш меморији.

### **3. ПАРТИЈЕ**

- јавна набавка није обликована по партијама.

### **4. ПОНУДА СА ВАРИЈАНТАМА**

Подношење понуде са варијантама није дозвољено.

### **5. НАЧИН ИЗМЕНЕ, ДОПУНЕ И ОПОЗИВА ПОНУДЕ**

У року за подношење понуде понуђач може да измени, допуни или опозове своју понуду на начин који је одређен за подношење понуде.

Понуђач је дужан да јасно назначи који део понуде мења односно која документа накнадно доставља.

Измену, допуну или опозив понуде треба доставити на адресу: **Градска управа града Сомбора**, адреса: **Трг цара Уроша бр. 1, 25000 Сомбор**, са назнаком:

**„Измена понуде за јавну набавку (радова) – 404-148/2018-VIII – ЗАМЕНА ПОСТОЈЕЋИХ СВЕТИЉКИ СА ЕНЕРГЕТСКИ ЕФИКАСНИЈИМ ЛЕД СВЕТИЉКАМА (ЗАМЕНА ЖИВИНИХ СВЕТИЉКИ) - НЕ ОТВАРАТИ”** или

**„Допуна понуде за јавну набавку (радова) – 404-148/2018-VIII – ЗАМЕНА ПОСТОЈЕЋИХ СВЕТИЉКИ СА ЕНЕРГЕТСКИ ЕФИКАСНИЈИМ ЛЕД СВЕТИЉКАМА (ЗАМЕНА ЖИВИНИХ СВЕТИЉКИ) - НЕ ОТВАРАТИ”** или

**„Опозив понуде за јавну набавку (радова) – 404-148/2018-VIII – ЗАМЕНА ПОСТОЈЕЋИХ СВЕТИЉКИ СА ЕНЕРГЕТСКИ ЕФИКАСНИЈИМ ЛЕД СВЕТИЉКАМА (ЗАМЕНА ЖИВИНИХ СВЕТИЉКИ)- НЕ ОТВАРАТИ”** или

**„Измена и допуна понуде за јавну набавку (радова) – 404-148/2018-VIII – ЗАМЕНА ПОСТОЈЕЋИХ СВЕТИЉКИ СА ЕНЕРГЕТСКИ ЕФИКАСНИЈИМ ЛЕД СВЕТИЉКАМА (ЗАМЕНА ЖИВИНИХ СВЕТИЉКИ) - НЕ ОТВАРАТИ”**

На полеђини коверте или на кутији навести назив и адресу понуђача. У случају да понуду подноси група понуђача, на коверти је потребно назначити да се ради о групи понуђача и навести називе и адресу свих учесника у заједничкој понуди.

По истеку рока за подношење понуда понуђач не може да повуче нити да мења своју понуду.

### **6. УЧЕСТВОВАЊЕ У ЗАЈЕДНИЧКОЈ ПОНУДИ ИЛИ КАО ПОДИЗВОЂАЧ**

Понуђач може да поднесе само једну понуду.

Понуђач који је самостално поднео понуду не може истовремено да учествује у заједничкој понуди или као подизвођач, нити исто лице може учествовати у више заједничких понуда.

У Обрасцу понуде (Образац 1 у поглављу VI), понуђач наводи на који начин подноси понуду, односно да ли подноси понуду самостално, или као заједничку понуду, или подноси понуду са подизвођачем.

## **7. ПОНУДА СА ПОДИЗВОЂАЧЕМ**

Уколико понуђач подноси понуду са подизвођачем дужан је да у Обрасцу понуде (Образац 1 у поглављу VI) наведе да понуду подноси са подизвођачем, проценат укупне вредности набавке који ће поверити подизвођачу, а који не може бити већи од 50%, као и део предмета набавке који ће извршити преко подизвођача.

Понуђач у Обрасцу понуде наводи назив и седиште подизвођача, уколико ће делимично извршење набавке поверити подизвођачу.

Уколико уговор о јавној набавци буде закључен између наручиоца и понуђача који подноси понуду са подизвођачем, тај подизвођач ће бити наведен и у уговору о јавној набавци.

Понуђач је дужан да за подизвођаче достави доказе о испуњености услова који су наведени у поглављу IV конкурсне документације, у складу са упутством како се доказује испуњеност услова (Образац 6. у поглављу VI).

Понуђач у потпуности одговара наручиоцу за извршење обавеза из поступка јавне набавке, односно извршење уговорних обавеза, без обзира на број подизвођача.

Понуђач је дужан да наручиоцу, на његов захтев, омогући приступ код подизвођача, ради утврђивања испуњености тражених услова.

## **8. ЗАЈЕДНИЧКА ПОНУДА**

Понуду може поднети група понуђача.

Уколико понуду подноси група понуђача, саставни део заједничке понуде мора бити споразум којим се понуђачи из групе међусобно и према наручиоцу обавезују на извршење јавне набавке, а који обавезно садржи податке из члана 81. ст. 4. тач. 1) и 2) ЗЈН и то податке о:

- 1) члану групе који ће бити носилац посла, односно који ће поднети понуду и који ће заступати групу понуђача пред наручиоцем,
- 2) опису послова сваког од понуђача из групе понуђача у извршењу уговора.

Група понуђача је дужна да достави све доказе о испуњености услова који су наведени у поглављу IV конкурсне документације, у складу са упутством како се доказује испуњеност услова (Образац 5. у поглављу VI).

Понуђачи из групе понуђача одговарају неограничено солидарно према наручиоцу.

Задруга може поднети понуду самостално, у своје име, а за рачун задругара или заједничку понуду у име задругара.

Ако задруга подноси понуду у своје име за обавезе из поступка јавне набавке и уговора о јавној набавци одговара задруга и задругари у складу са законом.

Ако задруга подноси заједничку понуду у име задругара за обавезе из поступка јавне набавке и уговора о јавној набавци неограничено солидарно одговарају задругари.

## **9. НАЧИН И УСЛОВИ ПЛАЋАЊА, ГАРАНТНИ РОК, КАО И ДРУГЕ ОКОЛНОСТИ ОД КОЈИХ ЗАВИСИ ПРИХВАТЉИВОСТ ПОНУДЕ**



### 9.1. Захтеви у погледу начина, рока и услова плаћања.

Рок плаћања је 45 дана а у складу са Законом о роковима измирења новчаних обавеза у комерцијалним трансакцијама („Службени гласник РС”, бр. 119/12 и 68/15)], од дана пријема исправне регистроване фактуре коју испоставља понуђач са спецификацијом изведених радова, а којом је потврђено *извршење радова*.

Плаћање се врши уплатом на рачун понуђача.

Понуђачу је дозвољено да захтева аванс – максимално 50%.

### 9.2. Захтеви у погледу гарантног рока

Минимални гарантни рок 2 године.

### 9.3. Захтев у погледу рока и места (испоруке добара, извршења услуге, извођења радова)

Рок за извођење радова – максимално 60 календарских дана од дана потписивања уговора.

Место испоруке - према техничкој спецификацији.

### 9.4. Захтев у погледу рока важења понуде

Рок важења понуде не може бити краћи од 60 дана од дана отварања понуда.

У случају истека рока важења понуде, наручилац је дужан да у писаном облику затражи од понуђача продужење рока важења понуде.

Понуђач који прихвати захтев за продужење рока важења понуде не може мењати понуду.

### 9.5. Други захтеви

- Кућиште мора да има фабрички утиснут број на кућишту светилке.
- Драјвер светилке мора бити са логом произвођача, са могућношћу димовања
- Светилка мора поседовати слободан простор за уградњу модула за даљинско управљање минималних димензија 135mmx60mmx55mm осим светилке 35 W.

## **10. ВАЛУТА И НАЧИН НА КОЈИ МОРА ДА БУДЕ НАВЕДЕНА И ИЗРАЖЕНА ЦЕНА У ПОНУДИ**

Цена мора бити исказана у динарима, са и без пореза на додату вредност, са **урачунатим свим трошковима** које понуђач има у реализацији предметне јавне набавке, с тим да ће се за оцену понуде узимати у обзир цена без пореза на додату вредност.

Цена је фиксна и не може се мењати.

Ако је у понуди исказана неуобичајено ниска цена, наручилац ће поступити у складу са чланом 92. ЗЈН.

Ако понуђена цена укључује увозну царину и друге дажбине, понуђач је дужан да тај део одвојено искаже у динарима.

## **11. ПОДАЦИ О ВРСТИ, САДРЖИНИ, НАЧИНУ ПОДНОШЕЊА, ВИСИНИ И РОКОВИМА ОБЕЗБЕЂЕЊА ФИНАНСИЈСКОГ ИСПУЊЕЊА ОБАВЕЗА ПОНУЂАЧА**

--



### **I Понуђач је дужан да у понуди достави:**

**1) Средство финансијског обезбеђења за озбиљност понуде** и то банкарску гаранцију за озбиљност понуде, која ће бити са клаузулама: безусловна и платива на први позив. Банкарска гаранција за озбиљност понуде издаје се у висини од 5% од укупне вредности уговора без ПДВ-а, са роком важности који је **10** дана дужи од рока важења понуде.

Наручилац ће уновчити банкарску гаранцију за озбиљност понуде:

- уколико понуђач након истека рока за подношење понуда повуче, опозове или измени своју понуду;

- уколико понуђач коме је додељен уговор благовремено не потпише уговор о јавној набавци;

- уколико понуђач коме је додељен уговор не поднесе уговорена средства финансијског обезбеђења у складу са захтевима из конкурсне документације.

**2) Оригинал обавезујуће - Писмо о намерама банке за издавање банкарске гаранције за повраћај авансног плаћања** – у укупној висини утврђеног аванса од **50%** од понуђене цене са ПДВ-ом, насловљено на Наручиоца.

**3) Оригинал обавезујуће - Писмо о намерама банке за издавање банкарске гаранције за добро извршење посла** –

у укупној висини од **10%** укупно понуђене цене без ПДВ-а, насловљено на Наручиоца;

Сва писма о намерама банке морају бити обавезујућа за банку, са роком важности најмање као и понуда и са описом банкарске гаранције, (као из ове конкурсне документације) за коју се обавезује да ће издати понуђачу, уколико његова понуда буде изабрана као најповољнија.

Наручилац ће вратити средство финансијског обезбеђења за озбиљност понуде и писма о намерама банке понуђачима са којима није закључен уговор, одмах по закључењу уговора са изабраним понуђачем.

Уколико понуђач не достави средство финансијског обезбеђења за озбиљност понуде и писма о намерама банке за издавање гаранција за повраћај примљеног аванса, добро извршење посла и отклањање грешака у гарантном року, понуда ће бити одбијена као неприхватљива.

### **II Изабрани понуђач је дужан да достави:**

**1) Банкарску гаранцију за повраћај авансног плаћања** Изабрани понуђач се обавезује да **у року од 7 дана од дана закључења уговора** [или у тренутку закључења уговора] наручиоцу достави банкарску гаранцију за повраћај авансног плаћања, која ће бити са клаузулама: безусловна и платива на први позив. Банкарска гаранција за повраћај авансног плаћања издаје се у висини од **50%** од понуђене цене **без**

*ПДВ-а, и мора да траје најмање 10 дана дуже од истека рока за коначно извршење посла. Наручилац не може исплатити ниједан износ пре него што прими тражено средство финансијског обезбеђења за повраћај авансног плаћања.*

**2) Банкарску гаранцију за добро извршење посла - Изабрани понуђач се обавезује да у року од 7 дана од дана закључења уговора [или у тренутку закључења уговора], преда наручиоцу банкарску гаранцију за добро извршење посла, која ће бити са клаузулама: безусловна и платива на први позив. Банкарска гаранција за добро извршење посла издаје се у висини од 10% од укупне вредности уговора без ПДВ-а, са роком важности који је 10 (десет) дана дужи од истека рока за коначно извршење посла. Ако се за време трајања уговора промене рокови за извршење уговорне обавезе, важност банкарске гаранције за добро извршење посла мора да се продужи. Наручилац ће уновчити банкарску гаранцију за добро извршење посла у случају да понуђач не буде извршавао своје уговорне обавезе у роковима и на начин предвиђен уговором.**

**3) Обезбеђење плаћања за отклањање недостатака у гарант. року** Изабрани понуђач се обавезује да у тренутку примопредаје радова који су предмет ове јавне набавке преда наручиоцу регистрованој меници са клаузулом „на први позив“ и „без протеста“, на износ од 5 % од уговорене цене без ПДВ-а. Рок важења менице, мора бити најмање 5 (пет) дана дужи од гарантног рока. Наручилац ће уновчити обезбеђење плаћања за отклањање грешака у гарантном року у случају да изабрани понуђач не изврши обавезу отклањања недостатака у гарантном року. Наручиоц ће вратити понуђачу/извршиоцу меницу након истека рока важења истих.

## **12. ЗАШТИТА ПОВЕРЉИВОСТИ ПОДАТАКА КОЈЕ НАРУЧИЛАЦ СТАВЉА ПОНУЂАЧИМА НА РАСПОЛАГАЊЕ, УКЉУЧУЈУЋИ И ЊИХОВЕ ПОДИЗВОЂАЧЕ**

Предметна набавка не садржи поверљиве информације које наручилац ставља на располагање.

## **13. НАЧИН ПРЕУЗИМАЊА ТЕХНИЧКЕ ДОКУМЕНТАЦИЈЕ И ПЛАНОВА, ОДНОСНО ПОЈЕДИНИХ ЊЕНИХ ДЕЛОВА**

/

## **14. ДОДАТНЕ ИНФОРМАЦИЈЕ ИЛИ ПОЈАШЊЕЊА У ВЕЗИ СА ПРИПРЕМАЊЕМ ПОНУДЕ**

Заинтересовано лице може, у писаном облику [путем поште на адресу наручиоца или електронске поште на e-mail [mrilke@sombor.rs](mailto:mrilke@sombor.rs) тражити од наручиоца додатне информације или појашњења у вези са припремањем понуде, при чему може да укаже наручиоцу и на евентуално уочене недостатке

и неправилности у конкурсној документацији, најкасније 5 дана пре истека рока за подношење понуде.

Наручилац ће у року од 3 (три) дана од дана пријема захтева за додатним информацијама или појашњењима конкурсне документације, одговор објавити на Порталу јавних набавки и на својој интернет страници.

Додатне информације или појашњења упућују се са напоменом „Захтев за додатним информацијама или појашњењима конкурсне документације, **ЈН бр 404-148/2018-VIII**

Ако наручилац измени или допуни конкурсну документацију 8 (осам) или мање дана пре истека рока за подношење понуда, дужан је да продужи рок за подношење понуда и објави обавештење о продужењу рока за подношење понуда.

По истеку рока предвиђеног за подношење понуда наручилац не може да мења нити да допуњује конкурсну документацију.

Тражење додатних информација или појашњења у вези са припремањем понуде телефоном није дозвољено.

Комуникација у поступку јавне набавке врши се искључиво на начин одређен чланом 20. ЗЈН, и то:

- путем електронске поште или поште, као и објављивањем од стране наручиоца на Порталу јавних набавки и на својој интернет страници;

- ако је документ из поступка јавне набавке достављен од стране наручиоца или понуђача путем електронске поште, страна која је извршила достављање дужна је да од друге стране захтева да на исти начин потврди пријем тог документа, што је друга страна дужна да то и учини када је то неопходно као доказ да је извршено достављање.

## **15. ДОДАТНА ОБЈАШЊЕЊА ОД ПОНУЂАЧА ПОСЛЕ ОТВАРАЊА ПОНУДА И КОНТРОЛА КОД ПОНУЂАЧА ОДНОСНО ЊЕГОВОГ ПОДИЗВОЂАЧА**

После отварања понуда наручилац може приликом стручне оцене понуда да у писаном облику захтева од понуђача додатна објашњења која ће му помоћи при прегледу, вредновању и упоређивању понуда, а може да врши контролу (увид) код понуђача, односно његовог подизвођача (члан 93. ЗЈН).

Уколико наручилац оцени да су потребна додатна објашњења или је потребно извршити контролу (увид) код понуђача, односно његовог подизвођача, наручилац ће понуђачу оставити примерени рок да поступи по позиву наручиоца, односно да омогући наручиоцу контролу (увид) код понуђача, као и код његовог подизвођача.

Наручилац може уз сагласност понуђача да изврши исправке рачунских грешака уочених приликом разматрања понуде по окончаном поступку отварања.

У случају разлике између јединичне и укупне цене, меродавна је јединична цена.

Ако се понуђач не сагласи са исправком рачунских грешака, наручилац ће његову понуду одбити као неприхватљиву.

## **16. КОРИШЋЕЊЕ ПАТЕНАТА И ОДГОВОРНОСТ ЗА ПОВРЕДУ ЗАШТИЋЕНИХ ПРАВА ИНТЕЛЕКТУАЛНЕ СВОЈИНЕ ТРЕЋИХ ЛИЦА**

Накнаду за коришћење патената, као и одговорност за повреду заштићених права интелектуалне својине трећих лица сноси понуђач.

## **17. НАЧИН И РОК ЗА ПОДНОШЕЊЕ ЗАХТЕВА ЗА ЗАШТИТУ ПРАВА ПОНУЂАЧА СА ДЕТАЉНИМ УПУТСТВОМ О САДРЖИНИ ПОТПУНОГ ЗАХТЕВА**

Захтев за заштиту права може да поднесе понуђач, односно свако заинтересовано лице, који има интерес за доделу уговора у конкретном поступку јавне набавке и који је претрпео или би могао да претрпи штету због поступања наручиоца противно одредбама ЗЈН.

Захтев за заштиту права подноси се наручиоцу, а копија се истовремено доставља Републичкој комисији за заштиту права у поступцима јавних набавки (у даљем тексту: Републичка комисија).

Захтев за заштиту права се доставља наручиоцу непосредно, електронском поштом на e-mail **mrilke@sombor.rs** или препорученом поштом са повратницом. Захтев за заштиту права се може поднети у току целог поступка јавне набавке, против сваке радње наручиоца, осим уколико ЗЈН није другачије одређено. О поднетом захтеву за заштиту права наручилац обавештава све учеснике у поступку јавне набавке, односно објављује обавештење о поднетом захтеву на Порталу јавних набавки и на својој интернет страници, најкасније у року од два дана од дана пријема захтева.

Уколико се захтевом за заштиту права оспорава врста поступка, садржина позива за подношење понуда или конкурсне документације, захтев ће се сматрати благовременим уколико је примљен од стране наручиоца најкасније **седам дана** пре истека рока за подношење понуда, без обзира на начин достављања и уколико је подносилац захтева у складу са чл. 63. ст. 2. ЗЈН указао наручиоцу на евентуалне недостатке и неправилности, а наручилац исте није отклонио.

Захтев за заштиту права којим се оспоравају радње које наручилац предузме пре истека рока за подношење понуда, а након истека рока из претходног става, сматраће се благовременим уколико је поднет најкасније до истека рока за подношење понуда. После доношења одлуке о додели уговора из чл.108. ЗЈН или одлуке о обустави поступка јавне набавке из чл. 109. ЗЈН, рок за подношење захтева за заштиту права је 10 дана од дана објављивања одлуке на Порталу јавних набавки.

Захтевом за заштиту права не могу се оспоравати радње наручиоца предузете у поступку јавне набавке ако су подносиоцу захтева били или могли бити познати разлози за његово подношење пре истека рока за подношење понуда, а подносилац захтева га није поднео пре истека тог рока.

Ако је у истом поступку јавне набавке поново поднет захтев за заштиту права од стране истог подносиоца захтева, у том захтеву се не могу оспоравати радње наручиоца за које је подносилац захтева знао или могао знати приликом подношења претходног захтева.

Захтев за заштиту права не задржава даље активности наручиоца у поступку јавне набавке у складу са одредбама члана 150. овог ЗЈН.

Захтев за заштиту права мора да садржи:

- 1) назив и адресу подносиоца захтева и лице за контакт;

- 2) назив и адресу наручиоца;
- 3) податке о јавној набавци која је предмет захтева, односно о одлуци наручиоца;
- 4) повреде прописа којима се уређује поступак јавне набавке;
- 5) чињенице и доказе којима се повреде доказују;
- 6) потврду о уплати таксе из члана 156. ЗЈН;
- 7) потпис подносиоца.

Валидан доказ о извршеној уплати таксе, у складу са Упутством о уплати таксе за подношење захтева за заштиту права Републичке комисије, објављеном на сајту Републичке комисије, у смислу члана 151. став 1. тачка б) ЗЈН, је:

**1. Потврда о извршеној уплати таксе** из члана 156. ЗЈН која садржи следеће елементе:

(1) да буде издата од стране банке и да садржи печат банке;

(2) да представља доказ о извршеној уплати таксе, што значи да потврда мора да садржи податак да је налог за уплату таксе, односно налог за пренос средстава реализован, као и датум извршења налога.

\* Републичка комисија може да изврши увид у одговарајући извод евиденционог рачуна достављеног од стране Министарства финансија – Управе за трезор и на тај начин додатно провери чињеницу да ли је налог за пренос реализован.

(3) износ таксе из члана 156. ЗЈН чија се уплата врши - 120.000,00 динара;

(4) број рачуна: 840-30678845-06;

(5) шифру плаћања: 153 или 253;

(6) позив на број: подаци о броју или ознаци јавне набавке поводом које се подноси захтев за заштиту права;

(7) сврха: ЗЗП; **Градска управа града Сомбора**, јавна набавка (радова) – **404-148/2018-VIII – ЗАМЕНА ПОСТОЈЕЋИХ СВЕТИЉКИ СА ЕНЕРГЕТСКИ ЕФИКАСНИЈИМ ЛЕД СВЕТИЉКАМА (ЗАМЕНА ЖИВИНИХ СВЕТИЉКИ)**

(8) корисник: буџет Републике Србије;

(9) назив уплатиоца, односно назив подносиоца захтева за заштиту права за којег је извршена уплата таксе;

(10) потпис овлашћеног лица банке, **или**

**2. Налог за уплату**, први примерак, оверен потписом овлашћеног лица и печатом банке или поште, који садржи и све друге елементе из потврде о извршеној уплати таксе наведене под тачком 1, **или**

**3. Потврда издата од стране Републике Србије, Министарства финансија, Управе за трезор**, потписана и оверена печатом, која садржи све елементе из потврде о извршеној уплати таксе из тачке 1, осим оних наведених под (1) и (10), за подносиоце захтева за заштиту права који имају отворен рачун у оквиру припадајућег консолидованог рачуна трезора, а који се води у Управи за трезор (корисници буџетских средстава, корисници средстава организација за обавезно социјално осигурање и други корисници јавних средстава), **или**

**4. Потврда издата од стране Народне банке Србије**, која садржи све елементе из потврде о извршеној уплати таксе из тачке 1, за подносиоце захтева за заштиту права (банке и други субјекти) који имају отворен рачун код

Поступак заштите права понуђача регулисан је одредбама чл. 138. - 166. ЗЈН.